



RFID



FORS

CATALOGUE
GÉNÉRAL

INNOVATIVE
ANTI-THEFT
SOLUTIONS



SOMMAIRE

PAGE 6 SOLUTIONS EAS

• Présentation générale	08
• FORSbox et FORScloud	10
• Antennes	12
• Options et désactivateurs	20
• Portillons et guidage	26

PAGE 28 RFID

• Intérêt de la RFID	30
• Systèmes d'application	32
• Offre globale	36

PAGE 38 ACCESSOIRES EAS

• Étiquettes	40
• Solutions Forstag	42
• Macarons antivols et accessoires Retail	44
• Antivols boissons et alimentaires	50
• Spiders et antivols alarmés	56
• Protection pour broche	58
• Détacheurs	59

PAGE 60 BOÎTIERS DE PROTECTION

• Option alarme et personnalisation des boîtiers	62
• Jeux vidéos et disques	64
• Informatique et objets connectés	70
• Accessoires TV et audio	76
• Téléphonie et GPS	78
• Piles	79
• Hygiène et Beauté	80
• Tableau de références et guide en taille réelle	84

PAGE 88 LIBRE TOUCHER ET BORNES D'ÉCOUTE

• Série Alarme 2	90
• Séries Loop 2 et Splitter 2	96
• Série Montre	97
• Protections mécaniques	99
• Bornes d'écoute	100



QUI SOMMES-NOUS ?



Fors France S.A.S est une PME française présente dans une trentaine de pays. Elle est spécialisée dans la fabrication et commercialisation de solutions contre le vol permettant de lutter efficacement contre la démarque inconnue en magasin.

Grâce à une étroite collaboration avec la grande distribution et les magasins spécialisés depuis plus de 30 années, Fors France est devenue un spécialiste incontournable des problématiques liées au vol en magasin.

Suivant différents degrés de protection, la société offre aujourd'hui la plus large gamme de boîtiers et d'antennes de protection. Elle développe différentes séries d'accessoires de sécurité permettant la mise en vente des produits en libre-service.

Afin de conserver son avance concurrentielle et sa place de pilote en terme d'innovation, Fors France accorde depuis toujours, une importance primordiale à la protection de ses produits par une politique de dépôts de modèles, brevets et dessins.



3000 m² d'entrepôts situés en Ile de France et Picardie.

+33(0)1 41 77 62 00

FORS FRANCE SAS

295 rue du professeur Milliez
94 500 CHAMPIGNY SUR MARNE

Depuis 1984



POINTS FORTS

La réactivité et la flexibilité font partie de l'ADN de Fors depuis ses origines.

Connaissance du marché de la sécurité : Notre entreprise dispose d'une capacité d'expertise dans ce domaine.

Robustesse : Nous concevons des produits les plus robustes possibles.

Compétences : Maîtrise de la plasturgie, de la métallurgie, de l'informatique, de l'électronique et du design.

International : Présence dans plus de 30 pays et développement dans les pays émergents.

Fabrication française : Nos boîtiers antivol, antennes et points d'écoute sont fabriqués en France.

Société 100% française
depuis 1984



NOS BREVETS

Une innovation constante : Notre proximité client nous permet de concevoir les produits les plus adaptés à vos besoins.

De la recherche à la modélisation et au développement, nous concevons vos produits actuels et préparons ceux de l'avenir...

14 brevets
Fors



L'ÉQUIPE FORS

Véritables partenaires de nos clients, nos commerciaux et ingénieurs accompagnent les enseignes de la Distribution tout au long de leur processus d'achat, aussi bien sur le plan technique que financier.

À l'écoute permanente des besoins de nos clients, nos équipes commerciales sont également un vecteur privilégié de remontée d'informations vers notre département de R&D et le bureau d'études.

Réactivité | Flexibilité | Proximité



NOS RÉFÉRENCES



La société FORS a toujours basé sa notoriété sur une innovation permanente et misé sur une fabrication française pour ses boîtiers, ses antennes antivol et ses principaux équipements.

En dehors du gage de fiabilité que ces éléments constituent, nous sommes fiers d'afficher aujourd'hui ces valeurs historiques.

SOLUTIONS EAS



ANTENNE DE DÉTECTION

Orchestra Plus RF

- DSP avec fonction SmartPulse
- Analyse automatique des interférences
- Excellente détection
- Antenne polyvalente
- Design
- Stabilité des performances dans le temps
- Ultra Slim
- Télémaintenance (option)
- Compteur de passage (option)
- Analyse automatique (option)
- Bipeur (option)
- Passage de caisse fermée (option)
- Rétro-éclairage (option)
- Contact sec (option)

Plus d'information p. 12



- Présentation générale 08
- Solution EAS & FORScLOUD 10
- Antennes de détection :
 - Radio Fréquence (RF) Mono 12
 - Radio Fréquence (RF) Duo (Rx-Tx) 14
 - Magnéto-acoustique (AM) 16
 - Détecteurs de métaux et d'aimants 18
- Options :
 - Désactiveurs / Détecteurs 20
 - Protection vidéo 23
 - Compteurs de passage 24
- Guidage et portillons 26





SOLUTIONS EAS

PRÉSENTATION GÉNÉRALE

ANTENNES

Depuis plus de 30 ans, Fors France est considérée comme un leader dans le domaine de la sécurité contre le vol en magasin.

Grâce à leur savoir-faire et connaissance du terrain, nos commerciaux demeurent à votre écoute pour vous assister dans vos projets.

Toujours en quête d'excellence, nos gammes d'antennes RF et AM bénéficient de DSP de dernière génération afin de protéger au mieux vos marchandises.

Près de 3 500 magasins ont été équipés avec les antennes Fors en France et dans le monde.

EXEMPLE D'IMPLANTATION EN RF D'UNE LIGNE DE CAISSE (HYPERMARCHÉ)

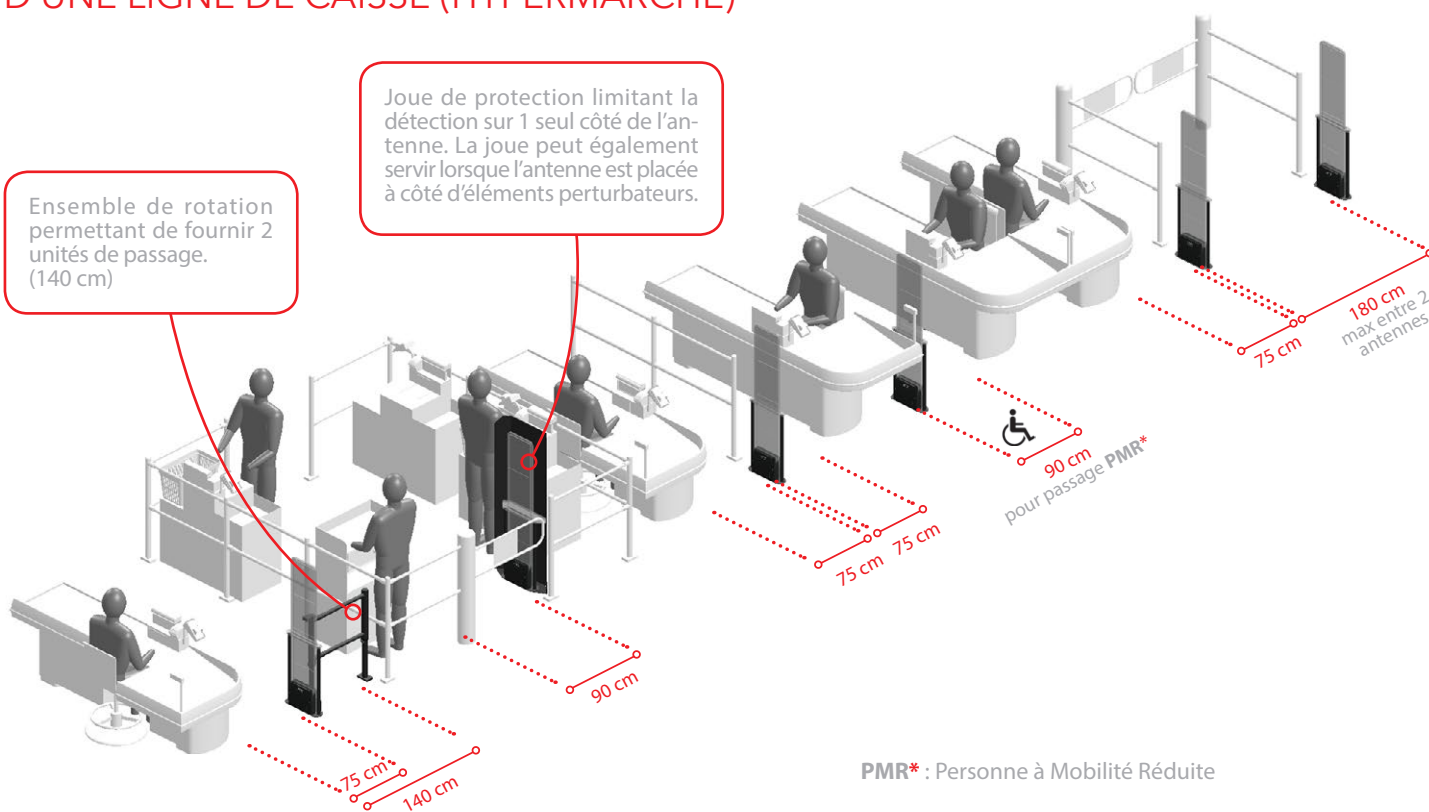

Conseils d'implantation



Laissez **20 cm** entre l'antenne et la barre de guidage.

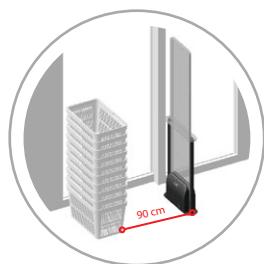

Laissez **90 cm** entre l'antenne et les paniers protégés.

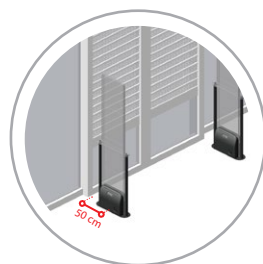

Laissez **50 cm** entre l'antenne et la porte automatique.

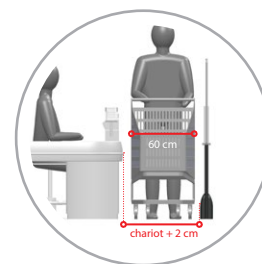

Positionnez l'antenne afin de permettre le libre passage du chariot.



SOLUTIONS EAS

PRÉSENTATION GÉNÉRALE



DÉTECTION DES ANTENNES

Pour les technologies RF et AM, il existe 2 types d'antennes :

- **Les antennes DUO :**

Elles fonctionnent par paire et le champ de détection se situe uniquement entre les antennes.

- **Les antennes MONO :**

Elles peuvent être installées seules ou en série. Elles détectent de chaque côté de l'antenne.

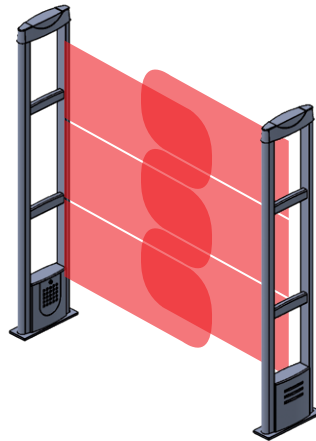

Antenne Duo

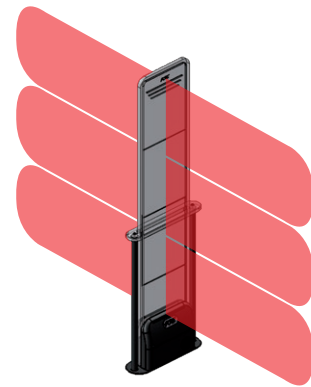

Antenne Mono

Pour tous vos projets

Contactez notre service commercial au :

01 41 77 62 00

et par email : contact.commercial@fors.fr

Nos commerciaux étudient avec vos services la meilleure implantation pour garantir une sécurité maximale de vos produits.



Notre large réseau de techniciens agréés assure la maintenance de vos installations.



Installation sur toute la France métropolitaine.



SOLUTIONS EAS

SOLUTION FORSBOX ANTENNES ORCHESTRA

FORsBOX

Interconnectée aux antennes, la FORsbox leur permet d'accéder à internet.

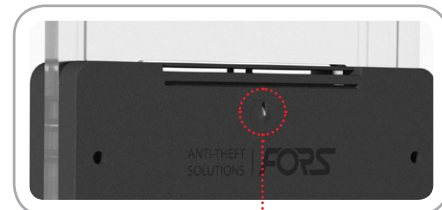
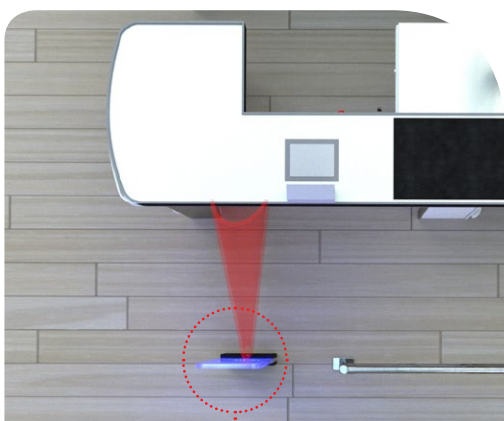

COMPTEUR DE PASSAGE

Le compteur vous offre une mesure du flux de personnes aux accès où il est positionné. Voir page 24 pour plus d'informations.

PASSAGE & ALARME CAISSE FERMÉE

Le passage caisse fermée permet de détecter le passage d'un client au niveau d'une caisse fermée. L'antenne s'allume alors en rouge.

L'alarme caisse fermée est activée manuellement par la caissière lorsqu'elle ferme sa caisse.

ANTENNE EAS

L'antenne Orchestra connectée permet d'accéder aux services FORScloud (Voir page 13).

RÉTROÉCLAIRAGE

Effet lumineux bleu permanent et alarme en rouge.

BOUTON D'APPEL

Il permet à l'hôtesse de caisse d'appeler la sécurité en cas de problème.

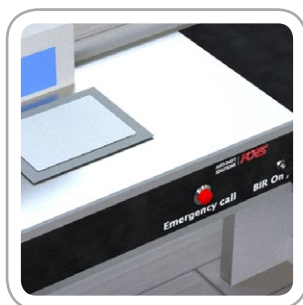

BIPEUR

Destiné au personnel de sécurité, le bipeur permet de réceptionner l'ensemble des alarmes (alarme de caisse fermée, de détection de tag, du bouton d'appel hôtesse de caisse, etc.), afin d'intervenir de manière optimale.





SOLUTIONS EAS

SOLUTION FORSCLOUD ANTENNES ORCHESTRA

FORSCLOUD

L'avance liée à la technologie SmartPulse permet à FORS de garantir une qualité et une fiabilité des matériels dans le temps.

Notre solution FORSCloud intègre la télé-maintenance à distance et améliore la remontée d'informations pour les responsables sécurité en magasin.

MAINTENANCE

Via Internet, la télé-maintenance permet à nos techniciens de surveiller et d'intervenir sur les réglages de l'ensemble des antennes afin d'optimiser le S.A.V.

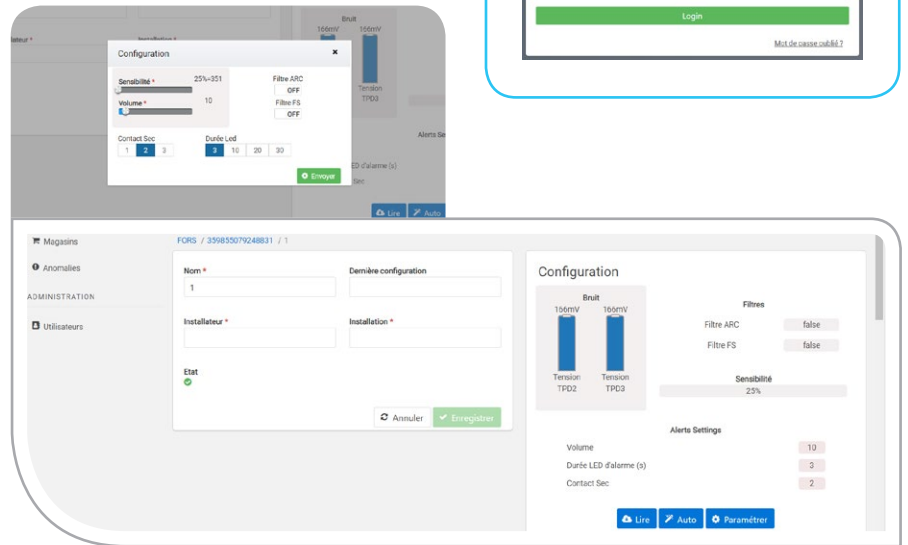
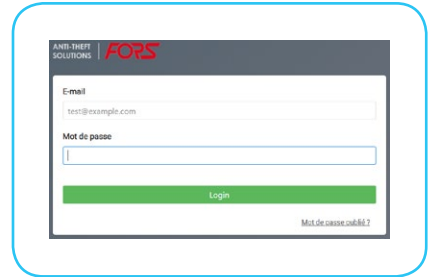

REPORTING ANALYSE

Le reporting et l'analyse vous offrent un meilleur suivi EAS de votre magasin n'importe où dans le monde.

SERVEURS FORS

Nos serveurs vous offrent un accès permettant de consulter en temps réel les remontées émises par votre parc d'antennes.

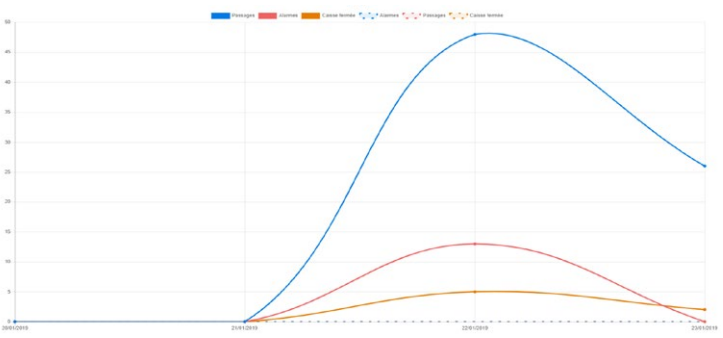

ID	Item #	Nombre	Statut	Description	Date
41815	Passage	0			Tue Jan 22 2019 10:25:37 GMT+01:00
41814	Passage	0			Tue Jan 22 2019 10:25:56 GMT+01:00
41813	Heuble configuration portique	1		EXPO11-05,EXPO12-06, Demaco-Alarm, Fibre FS, Contact Sec, Durable-0	Tue Jan 22 2019 10:17:12 GMT+01:00
41811	Passage	1			Tue Jan 22 2019 10:44:49 GMT+01:00
41810	Alarme	1		2019-01-22 09:54:02 +01	Tue Jan 22 2019 10:44:02 GMT+01:00
41809	Alarme	1		2019-01-22 09:52:48 +01	Tue Jan 22 2019 10:42:48 GMT+01:00
41808	Passage	1			Tue Jan 22 2019 10:42:48 GMT+01:00
41807	Alarme	1		2019-01-22 09:50:33 +01	Tue Jan 22 2019 10:42:33 GMT+01:00
41806	Passage	10			Tue Jan 22 2019 10:40:47 GMT+01:00
41805	Alarme	1		2019-01-22 09:50:33 +01	Tue Jan 22 2019 10:40:33 GMT+01:00
41804	Passage-caisse fermée	1			Tue Jan 22 2019 10:39:08 GMT+01:00
41803	Passage-caisse fermée	1			Tue Jan 22 2019 10:38:23 GMT+01:00

Box	Nom	Passages	Alarmes	Caisse fermée	Etat
359855079248831	4	22	13	5	🔴
359855079248831	Portique 16				🔴
359855079248831	Portique 2				🔴
359855079248831	1	52	0	2	🟢
359855079248831	16				🔴
359855079248831	Portique Caisse n°5				🔴
359855079248831	17				🔴
359855079248831	3				🔴



SOLUTIONS EAS

ANTENNES RADIO FRÉQUENCE

MONO | RF

LA GAMME RF MONO

Les antennes de détection radio-fréquence ont été spécialement conçues pour s'adapter aux environnements les plus délicats.

Grâce à la technologie **SmartPulse**, l'antenne analyse et détecte les éléments perturbants tout en optimisant la détection.

Cette technologie permet d'atteindre une distance de détection de 2,20m entre deux antennes (avec le Forstag Round - Voir page 44).

Une fois installée, l'antenne s'adapte d'elle-même à son environnement, limitant les coûts de maintenance.

Elle s'intègre parfaitement dans les supermarchés/hypermarchés, magasins de bricolage, boutiques de proximité ou centres commerciaux...

Les antennes de cette gamme **fonctionnent en radio-fréquence 8,2 MHz**, la fréquence internationale pour étiquettes dures et autocollantes. Elles sont compatibles avec les étiquettes de toutes marques.



Distances de détection de chaque côté de l'antenne

↔ 90 cm



Étiquette

↔ 90 cm



Macaron

↔ 110 cm



Forstag Round

ATTENTION

L'environnement, les configurations d'installation, ainsi que la taille des étiquettes, peuvent influencer sur les distances de détection.



Rétroéclairage

Effet lumineux bleu permanent et alarme en rouge



Protection Capot

Protection capot en métal 20/10^{ème}

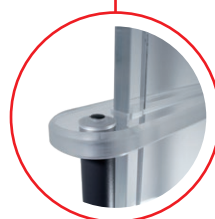

Protection Chariot

Tube en métal et glissière en PMMA



Alarme

Rétroéclairage rouge
Alarme sonore réglable

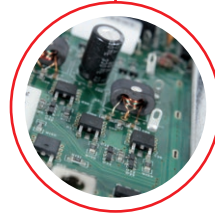

Technologie Smartpulse

DSP de dernière génération avec technologie **SmartPulse** pour une meilleure détection

	Référence FORS	Nom du Produit	Dimensions (mm) L x H x P
A	ARM-G3	Antenne Armony Plus	314 x 1 500 x 120
B	ARM-PC-G3	Antenne Armony Plus avec Protection Chariot	430 x 1 500 x 120
C	ARM-ALU-G3	Antenne Armony Aluminium Plus	360 x 1 495 x 40
D	ORC-G1	Antenne Orchestra Plus	314 x 1 500 x 65
E	ORC-PC-G1	Antenne Orchestra Plus avec Protection Chariot	430 x 1 500 x 65



SOLUTIONS EAS

ANTENNES RADIO FRÉQUENCE

MONO | RF

ARMONY PLUS RF

Sortie en 2015, l'antenne Armony plus a séduit de nombreux clients (hypermarchés et Retail) pour son design et sa facilité d'installation et de réglage.



Près de 300 hypers et supermarchés sont installés avec le modèle ARM-G3 en France et dans le monde.

i Les atouts de l'antenne

- DSP avec fonction SmartPulse
- Analyse automatique des interférences
- Excellente détection
- Antenne polyvalente
- Design
- Stabilité des performances dans le temps
- Rétro-éclairage bleu (en option)



A

ARM-G3
Antenne Armony
Plexiglass PMMA



B

ARM-PC-G3
Armony plexi avec
Protection chariot

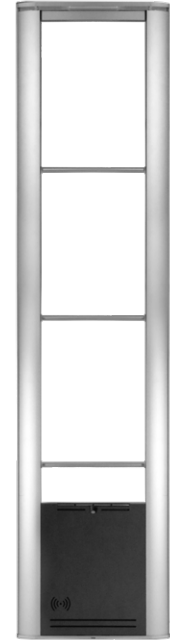

C

ARM-ALU-G3
Antenne Armony
Aluminium anodisé

ORCHESTRA PLUS RF

La nouvelle antenne Orchestra RF répond aux nouvelles exigences liées à la télétransmission (hypermarchés et Retail) au nouveau design et à une facilité exceptionnelle d'installation, de réglage et de maintenance à distance.



i Les atouts de l'antenne

- Idem que ARMONY PLUS RF
- Slim (65 mm)
- Télémaintenance (en option)
- Compteur de passage (en option)
- Analyse automatique (en option)
- Bipeur (en option)
- Rétro-éclairage bleu (en option)
- Passage et alarme caisse fermée (en option)



FORScloud
Option d'antenne
connectée page 11

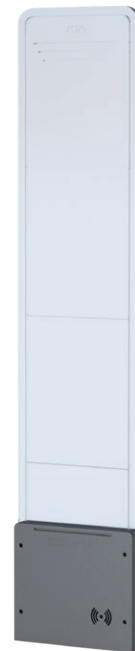

D

ORC-G1
Antenne Orchestra
Plexiglass PMMA



E

ORC-PC-G1
Orchestra plexi avec
Protection chariot



SOLUTIONS EAS

ANTENNES RADIO FRÉQUENCE

DUO | RF

LA GAMME RF DUO

L'antenne **Symphony plus** Radio-fréquence s'adapte parfaitement aux magasins Retail, permettant une détection optimale entre deux portiques.

En effet, grâce à la technologie RxTx, les antennes fonctionnent en couple par émission et réception.

La Gamme Symphony Plus se compose de deux modèles : Symphony Plexi et Symphony Alu. La technologie et le fonctionnement de ces deux antennes sont identiques, la différence résidant dans leur design.

Cette technologie permet d'atteindre **une distance de détection de 2,20m** entre deux antennes (avec le Forstag Round, voir page 44).

Les antennes de cette gamme **fonctionnent en radio-fréquence 8,2 MHz**, fréquence internationale pour étiquettes dures et autocollantes. Elles sont compatibles avec les étiquettes de toutes marques.



Ultra Slim

Seulement 4 cm d'épaisseur à la base de l'antenne



Design

Antenne en PMMA transparent pour une discrétion totale



PLV

Possibilité d'intégrer de la PLV ou un support plexi



Alarme

Rétroéclairage rouge
Alarme sonore réglable

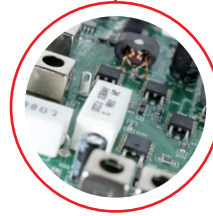

Électronique intégrée

DSP de dernière génération avec technologie Rx-Tx pour une meilleure détection

	Référence FORS	Nom du Produit	Dimensions (mm) L x H x P
A	SYM-PLE-RX	Antenne Symphonie Plexi Rx	430 x 1 500 x 120
	SYM-PLE-TX	Antenne Symphonie Plexi Tx	430 x 1 500 x 120
B	SYM-ALU-RX	Antenne Symphonie Aluminium Rx	360 x 1 495 x 40
	SYM-ALU-TX	Antenne Symphonie Aluminium Tx	360 x 1 495 x 40



SOLUTIONS EAS

ANTENNES RADIO FRÉQUENCE

DUO | RF

SYMPHONY PLUS

Sortie en 2015, l'antenne Symphony plus a séduit de nombreux clients (hypermar-chés et Retail) par son design, sa facilité d'installation et de réglage. Sa fiabilité dans le temps n'est plus à démontrer .



Les atouts de l'antenne

- DSP de filtrage signal
- Excellente détection
- Intégration de PLV



A

SYM-PLE-RX | SYM-PLE-TX
Antenne Symphony
Plexiglass PMMA

Symphonie Plexi

- Design épuré
- Slim



B

SYM-ALU-RX | SYM-ALU-TX
Antenne Symphony
Aluminium anodisé

Symphonie Alu

- Optimisation de vos coûts
- Ultra Slim
- Meilleure tenue mécanique (choc et vandalisme)





SOLUTIONS EAS

ANTENNES MAGNÉTO ACOUSTIQUES

DUO | AM

LA GAMME AM DUO

Idéales pour les boutiques de prêt-à-porter, les pharmacies, etc., nos antennes AM bénéficient d'une excellente détection et d'une parfaite résistance aux interférences.

Cette technologie permet d'atteindre une distance de détection de 2,20m entre deux antennes (avec le Rambo Tag, voir p. 47), permettant ainsi de libérer votre entrée au maximum pour le passage de la clientèle.

Les antennes de cette gamme **fonctionnent en magnéto-acoustique à 58 KHz**, fréquence internationale pour étiquettes dures et autocollantes. Elles sont ainsi compatibles avec les étiquettes de toutes marques.



Ultra Slim

Seulement 5 cm d'épaisseur à la base de l'antenne



Design

Antenne en PMMA transparent pour une discrétion totale



PLV

Possibilité d'intégrer de la PLV ou un support plexi



Alarme

Signal rouge
Alarme sonore

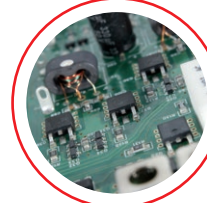

Électronique intégrée

DSP de dernière génération avec technologie AM pour une meilleure détection



Distances de détection entre deux antennes

	↔	↔	↔
Antennes 30 cm	130 cm	160 cm	200 cm
Antennes 44 cm	160 cm	180 cm	240 cm
Antennes 52 cm	180 cm	190 cm	250 cm



Étiquette AM



Macaron AM



Forstag AM
Rambo Tag

ATTENTION

L'environnement, les configurations d'installation et la qualité de l'étiquette peuvent influencer sur les distances de détection.





SOLUTIONS EAS

ANTENNES MAGNÉTO ACOUSTIQUES

DUO | AM

TEMPO

Spécialement développée pour les pharmacies et les magasins Retail désireux de disposer de petites étiquettes autocollantes, la gamme Tempo est déjà installée dans plus de 150 magasins.

Les 3 tailles de nos antennes sont destinées à répondre à vos largeurs de détection et notre gamme d'accessoires permettra de sécuriser l'ensemble de vos produits.



i

Les atouts de l'antenne

- Design sobre et épuré
- Excellente détection
- Intégration de PLV
- Moins sensible aux perturbations
- Basse fréquence

i

Distance de détection entre 2 antennes

Antenne 30 cm :
200 cm max.



A

TEM-ALU-G1
Petite antenne Tempo
Largeur 302 mm

Antenne 44 cm :
240 cm max.



B

TEM-ALU-G2
Grande antenne Tempo
Largeur 440 mm

Antenne 52 cm :
250 cm max.



C

TEM-ALU-G3
Maxi antenne Tempo
Largeur 520 mm

	Référence FORS	Nom du Produit	Dimensions (mm) LxHxP
A	TEM-ALU-G1	Antenne Tempo Alu petite	302x1 530x50
B	TEM-ALU-G2	Antenne Tempo Alu grande	440x1 530x50
C	TEM-ALU-G3	Antenne Tempo Alu maxi	520x1 530x60



SOLUTIONS EAS

DÉTECTEURS DE MÉTAUX

LA DÉTECTION DE MÉTAUX

Cette gamme d'antennes est la solution complémentaire aux antennes EAS permettant de **lutter efficacement contre les boosterbags**.

Les boosterbags sont utilisés par tous les gangs du crime organisé pour le vol à l'étalage. Ils les utilisent afin de protéger la détection des étiquettes, tag, etc, et ainsi ne pas activer l'alarme EAS lorsqu'ils quittent le magasin avec des marchandises volées.

Selon l'environnement, nous opterons pour la série **Metalguard** qui détecte tous les boosterbags, sous forme de sacs, de vestes, de poches et de babystrollers ou la série **Hyperguard** qui filtre en complément les chariots de magasinage.

Ces solutions peuvent être intégrées aux antennes existantes ou installées de manière autonome.



METALGUARD

Cette série d'antennes permet la détection du métal et notamment les boosterbags, qu'ils soient conçus sous la forme de sacs, de vestes, de poches ou de babystrollers.

Elle inclut un filtre permettant des installations à partir de 70 cm d'une porte en mouvement. Cela élimine toute fausse alarme des portes en mouvement.

HYPERGUARD

Cette série reprend toutes les capacités de la Metalguard, plus un filtre de chariot permettant des installations dans des environnements

avec des chariots de magasinage et permettant un passage **sans aucune fausse alarme** (Environnement Hypermarché et supermarché).

i

Distance de détection entre 2 antennes

ATTENTION

L'environnement, les configurations d'installation et la qualité de l'étiquette peuvent influencer sur les distances de détection.

Antenne 12 cm :
200 cm max.

Antenne 18 cm :
240 cm max.

Antenne 24 cm :
300 cm max.

A

Metalguard 12 cm
DET-MET-G1 | Filtre de porte

Hyperguard 12 cm
DET-HYP-G1 | Filtre porte & chariot

B

Metalguard 18 cm
DET-MET-G2 | Filtre de porte

Hyperguard 18 cm
DET-HYP-G2 | Filtre porte & chariot

C

Metalguard 24 cm
DET-MET-G3 | Filtre de porte

Hyperguard 24 cm
DET-HYP-G3 | Filtre porte & chariot





SOLUTIONS EAS

DÉTECTEUR D'AIMANTS

LA DÉTECTION D'AIMANTS

Les antennes **Apparelguard** sont installées dans les cabines d'essayage pour une détection magnétique permettant d'identifier les

aimants illégaux avant qu'ils ne soient utilisés pour le vol.

i Distance de détection

Entre 2 antennes Apparelguard
140cm max.



D
Apparelguard
DET-APP
Détection d'aimant



UN CONTRÔLEUR UNIQUE

Les solutions **Metalguard**, **Hyperguard** et **Apparelguard** peuvent être cumulées pour permettre à la fois la détection métal et aimant au sein d'un magasin. Un boîtier unique avec logiciel adaptable peut contrôler chacune des séries jusqu'à 11 antennes.



E
Contrôleur
DET-CON | 1 pour 11 antennes

	Référence FORS	Nom du produit	Détection métal	Filtre porte	Filtre chariot	Détection aimant	Compatible RF & AM
A	DET-MET-G1	Metalguard 12cm	✓	✓	-	-	✓
	DET-HYP-G1	Hyperguard 12cm	✓	✓	✓	-	✓
B	DET-MET-G2	Metalguard 18cm	✓	✓	-	-	✓
	DET-HYP-G2	Hyperguard 18cm	✓	✓	✓	-	✓
C	DET-MET-G3	Metalguard 24cm	✓	✓	-	-	✓
	DET-HYP-G3	Hyperguard 24cm	✓	✓	✓	-	✓
D	DET-APP	Apparelguard	-	-	-	✓	✓
E	DET-CON	Contrôleur	-	-	-	-	✓

DÉSACTIVATEURS

DÉSACTIVATEUR FIXE

Les désactivateurs fixes s'installent sous la caisse et se raccordent soit au scanner, soit à une table de désactivation, soit à un pad (à positionner sur ou sous le comptoir), permettant de désactiver les étiquettes lors de leur passage en caisse.

Cette implantation permet à l'hôtesse de caisse de maintenir son rythme de travail sans perturbation, l'étiquette étant désactivée automatiquement lorsque le produit est scanné ou présenté devant le pad ou la table de désactivation. Dans le cas d'un tag, il se met à sonner sans être désactivé.

i

Fonctionnement de la désactivation

MAGASINS AVEC SCANNER (RF)

La boucle est placée autour du scanner et permet une hauteur de désactivation d'environ 15 cm.

Boucle de désactivation

Le scanner doit être pré-équipé de la boucle de désactivation et son câble doit être rendu accessible sous la caisse.

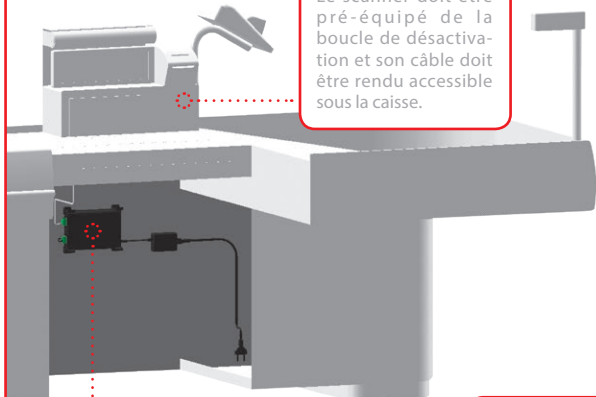

MAGASINS AVEC DOUCHETTE (RF & AM)

La boucle est placée dans le pad ou dans la table de désactivation. Cette implantation est adaptée aux magasins équipés de douchettes uniquement. Hauteur de désactivation 15 cm.

Pad RF - Pad AM - Table de désactivation RF

Ils se positionnent en fonction des 3 sortes d'implantation en magasin.

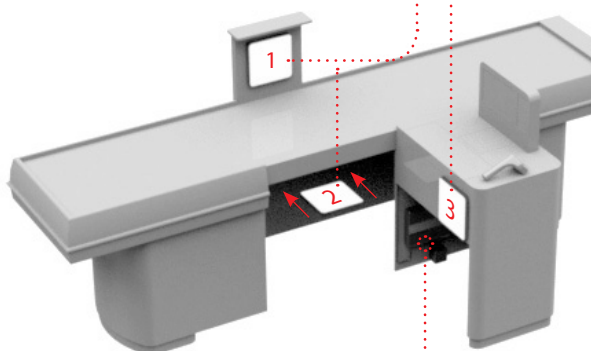

Boîtier de désactivation fixé sous la caisse.

Lors de la désactivation de l'étiquette ou du tag (RF ou AM), l'hôtesse de caisse est alertée par un «bip» (volume réglable).

	Référence FORS	Nom du Produit	Colisage	Poids du Colis
A	DESACRF2	Désactivateur fixe RF	1	0,38 Kg
B	PAD	Pad désactivateur RF	1	0,64 Kg
C	DESAPAD-RF	Table de désactivation RF	1	0,90 Kg
D	DESACAM	Désactivateur fixe AM	1	0,50 Kg
E	PADAM	Pad désactivateur AM	1	0,70 Kg
F	DESACMAN	Détecteur et désactivateur RF manuel	1	0,20 Kg

● ■ Meilleures ventes



SOLUTIONS EAS

ÉQUIPEMENTS DE DÉSACTIVATION

DÉSACTIVATEUR RF



A DESACRF2
Désactivateur RF
Désactivateur 2 sorties



B PAD
Pad désactivateur RF
À positionner sous le comptoir



C DESAPAD-RF
Table de désactivation RF

DÉSACTIVATEUR AM



D DESACAM
Désactivateur AM



E PADAM
PAD désactivateur AM
À positionner sur le comptoir

Table de désactivation

La table de désactivation s'installe en caisse et se raccorde à une prise électrique.

Cette solution 2 en 1 permet une désactivation des étiquettes en couplant le pad et le désactivateur.

DÉTECTEUR & DÉSACTIVATEUR RF MANUEL

Avec l'importance de la protection à la source, les désactivateurs manuels permettent au Responsable Sécurité de désactiver les étiquettes en entrée de magasin.



F DESACMAN
Détecteur et désactivateur RF
manuel portable

i

Mode détecteur

En **position I**, une pression sur le bouton rouge permet de détecter les étiquettes antivol et hard tag 8,2 MHz. En cas de détection, il émet un «bip» continu.

Mode désactivateur

En **position II**, une pression sur le bouton rouge permet de désactiver les étiquettes sur une distance de 15 cm maximum. Lorsque l'étiquette est désactivée l'appareil émet un «bip» court.



○ Éteint
I Mode détecteur
II Mode désactivateur



Bouton de détection et de désactivation

Prise de charge



SOLUTIONS EAS

OPTIONS



JOUE DE PROTECTION

Joue de protection empêchant la détection sur un côté de l'antenne et isolant des perturbations.

Utilisable uniquement avec les antennes RF.

A ARM-JOUE
Joue de protection

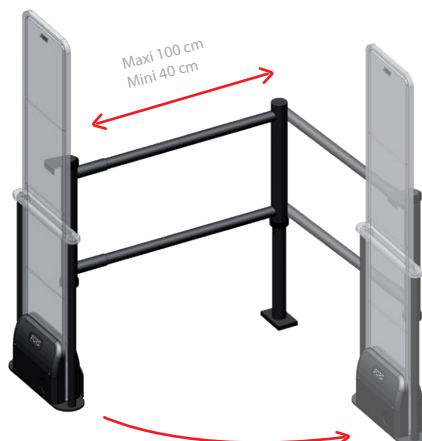

ENSEMBLE DE ROTATION

L'ensemble de rotation permet de déplacer l'antenne facilement sur un axe de rotation afin d'obtenir 2 unités de passage pour les issues de secours (obligation légale).

Cette technologie facilite également le passage de palettes.

B ARM-PIVOT
Ensemble de rotation

SCANNER MÉTAL : SÉCURITÉ DES PERSONNES

Le détecteur de métal manuel est conçu pour répondre aux besoins précis du secteur de la sécurité des personnes.

Il a été spécialement développé pour la recherche des armes offensives dans les univers suivants :

- Sécurité frontalière
- Tri postal pour la vérification des colis
- Centres commerciaux, mairies, écoles et lieux publics, salles de spectacle et parcs d'attraction, etc.

Spécifications

Puissance: 9V (6F22) batterie standard ou rechargeable

Fréquence: 25KHz

Tension: 9V (6F22)

Poids: 400g (sans batterie)

Taille: 41 (L) x 8 (l) x 4,2 cm (H)

Température de fonctionnement: -15°C à 55°C

Il dispose d'un indicateur de batterie faible.

La sensibilité du détecteur est déterminée principalement par la taille, la forme et la composition de l'objet à détecter.

Les données des performances typiques sont indiquées ci-dessous :

OBJET	SENSIBILITÉ
Épingle	30 - 60 mm
Monnaie	75 - 100 mm
Couteau de 15 cm	160 - 180 mm
Pistolet	180 - 195 mm



Procédure de balayage d'une personne

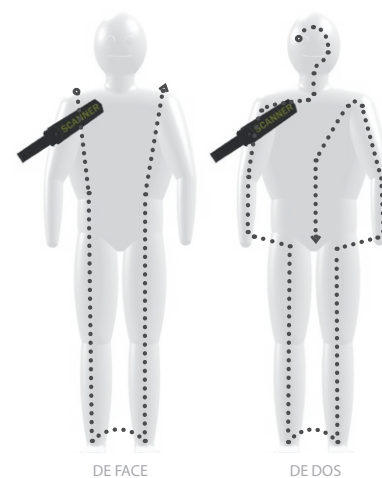

C DETMETAL
Scanner métal
(protection des personnes)

	Référence FORS	Nom du Produit	Dimensions (mm) L x H x P
A	ARM-JOUE	Élément de protection	665 x 1587 x 176
B	ARM-PIVOT	Ensemble de rotation	De 40 à 1000 mm
C	DETMETAL	Scanner métal	Colisage : 1 pour 0,2 kg
D	KIT-CAM4	Pack protection vidéo	4 caméras



SOLUTIONS EAS

PROTECTION VIDÉO

PROTECTION VIDÉO

Notre système de vidéo surveillance est l'outil indispensable pour la protection de vos biens et de votre personnel en magasin.

La couverture vidéo des endroits les plus sensibles renforce la sécurité globale de votre magasin.

La surveillance en temps réel combinée à l'enregistrement des images vous permet d'être réactif sur une tentative de vol et de remonter dans le temps après la découverte d'une effraction. Un accès complémentaire aux images à partir de l'application mobile facilite votre suivi.

- Caméras IP avec vision nocturne
- Haute résolution jusqu'à 1080p
- Wifi longue distance ou ethernet
- Simplicité d'installation et d'usage
- Axe de rotation à 360°
- Visualisation en temps réel
- Connexion à distance
- Stockage des vidéos
- Détection de mouvement
- Notification d'alerte



D Pack protection vidéo
KIT-CAM4 | Une box d'accès
4 caméras hautes performances

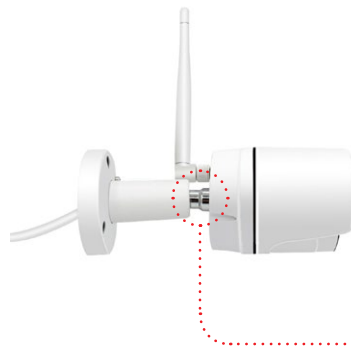

Nous proposons un pack tout en un incluant 4 caméras hautes performances et la box les connectant.

La modularité de notre système vidéo vous permet l'adjonction des caméras additionnelles en fonction de vos besoins.

i

Robustesse

- Coque en métal
- Étanchéité norme IP66
- Températures admissibles : -21°C à +56°C
- Adaptée à un usage en extérieur, la caméra supporte la pluie et la neige.

Simplicité

- Plug & Play, les caméras sont automatiquement détectées et connectées.
- Son axe de rotation à 360° facilite le positionnement des caméras aux endroits souhaités : comptoir, mur, plafond...
- Accès à distance sur pc ou mobile à partir de l'application.
- Masque de confidentialité : vous pouvez définir les zones sensibles et celles à ignorer pour ne pas être alarmé à tort.
- Lecture intelligente : avec des zones de recherche personnalisables, vous gagnerez beaucoup de temps de vérification.

Sécurité

- Ses 36 LED infra-rouge et son filtre intelligent garantissent des images nettes de jour comme de nuit.
- Détection de mouvement.
- Stockage automatique de la vidéo en cas de détection.
- Notification d'alerte sur votre portable ou par mail incluant un instantané pour juger rapidement de la situation.



SOLUTIONS EAS

COMPTEURS DE PASSAGE

COMPTEURS DE PASSAGE



Les compteurs de passage vous offrent une mesure du flux de personnes aux accès où ils sont positionnés.

COMPTEUR DE PASSAGE ANTENNE

Le compteur intégré est une option simple et efficace que vous pouvez choisir sur la gamme d'antenne Orchestra (p. 13).

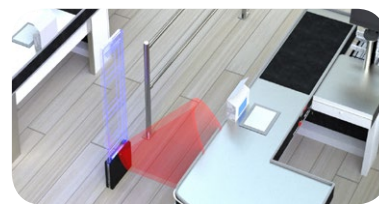

COMPTEUR SMART

- Afficheur LCD
- Fonctionne sur piles
- Distance de fonctionnement (8 m)



A SMART-N
Compteur de passage SMART
Fonctionne sur piles
Installation facile

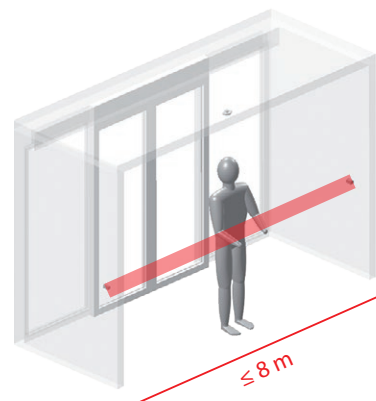

Fonctionnalités du logiciel fourni avec le matériel

- Téléchargement automatique des statistiques des compteurs (il nécessite que le logiciel tourne en tâche de fond en permanence)
- Possibilité de gérer plusieurs compteurs par magasin
- Logiciel fonctionnant sous Windows



Statistiques de passage

Statistiques en tableau ou graphiques :

- Par heure
- Par semaine
- Par jour
- Par mois



Simplicité d'installation



USB sans fil pour récupération des données sur PC, à positionner à moins de 8 m des compteurs de passage.

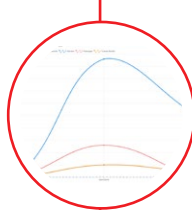

Statistiques



SOLUTIONS EAS

COMPTEURS DE PASSAGE

COMPTEUR CAMÉRA 2D

Économique et précise, la caméra de comptage 2D est la solution de comptage idéale dans les boutiques, offices de tourisme et établissements recevant du public. Elle présente d'immenses avantages :

- Comptage des entrées et des sorties
- Fiabilité de 95 % : insensible aux variations de lumière
- Validation de comptage par enregistrement vidéo
- Fonctionnement possible en impulsions
- Simplicité d'installation : ne nécessite qu'un câble réseau entre l'entrée et le routeur de l'établissement
- Mémoire d'un mois
- Fonctionne sur secteur
- Fixation au plafond



Logiciel fourni



B

CAMERA-2D

Compteur de passage Caméra 2D
Fonctionne sur secteur
Installation au plafond



Détection selon hauteur

Hauteur	Largeur de détecteur
2,5 m	2,6 m
3,0 m	3,1 m
3,5 m	3,7 m
4,0 m	4,1 m
4,5 m	3,5 m

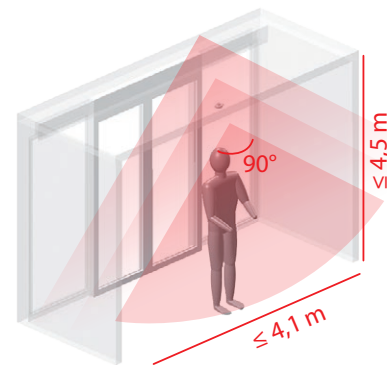

Fonctionnalités du logiciel fourni avec le matériel



RPOS :

Le logiciel "Temps réel" spécialement conçu pour une visualisation des données en boutique

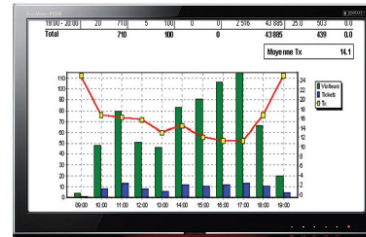

CPOS :

Le logiciel de statistiques permet d'éditer des rapports journaliers, hebdomadaires, mensuels et annuels

REPORTING & ANALYSE



Le reporting et l'analyse vous offrent un meilleur suivi de votre magasin n'importe où dans le monde. Voir p. 11 pour plus d'information sur les solutions ForsCloud.

	Référence FORS	Nom du Produit	Colisage	Poids
A	SMART-N	Compteur de passage SMART	1	0,2 kg
B	CAMERA-2D	Compteur de passage Caméra 2D	1	0,2 kg



PORTILLONS GUIDAGE

GUIDAGE ET CONTRÔLE DE FLUX



ISSUE DE SECOURS

Portillon muni d'un crantage autorisant le passage en cas d'urgence.



SORTIE SANS ACHAT

Le portillon manuel "sortie sans achat" peut être commandé par un simple bouton par vos hôtesses de caisse.

Il est également possible d'installer un portillon mécanique permettant le passage dans le sens souhaité.



PORTILLON AUTOMATIQUE

Le portillon automatique constitue la solution économique idéale pour sécuriser l'entrée de votre magasin.

Il déclenche automatiquement l'ouverture lorsqu'un client s'approche. Ce nouveau modèle **EasyGate NG** bénéficie des dernières innovations ITAB.

Si une personne passe le portillon à l'envers, une alarme se déclenche.



BARRE DE GUIDAGE

La sécurisation d'une entrée ou d'une sortie de magasin est grandement facilitée avec les barres de guidage ITAB chromées.



RAILS DE GUIDAGE

Les rails de guidage fixés au sol permettent de protéger vos mobiliers contre les chocs des chariots.

Les éléments modulables permettent une planification et une installation facile.

Conçus en acier inoxydable, ils sont utilisables en intérieur ou en extérieur.



PORTILLONS GUIDAGE

GUIDAGE ET CONTRÔLE DE FLUX



SOLUTION LIBRE-SERVICE

La solution caisse automatique permet l'ouverture du portillon sur présentation du code-barres imprimé sur le ticket de caisse.

Ce système permet de réduire les vols et de garantir un haut niveau de sécurité sur les caisses automatiques.



LA SOLUTION EASYGATE NG

Elle correspond à notre gamme de dernière génération encore plus pratique et robuste bénéficiant d'un design moderne.

Le Nouveau **EasyGate NG** combine le meilleur de la gamme **Easygate** standard et **Flexigate** tout en bénéficiant de la technologie et des composants les plus récents du marché. Son format compact permet une implantation facile quelle que soit la configuration de votre magasin.

L'**EasyGate NG** a été conçu dans l'objectif de créer une harmonie parfaite entre les différents éléments de la gamme (bras, montants, barres de guidage...).

Il dispose d'une fonction anti-panique et d'une alarme sonore qui retentit si le bras de porte est poussé dans le mode anti-panique.

LA GAMME EASYGATE NG PEUT ÊTRE FOURNIE DANS LES DIFFÉRENTES CONFIGURATIONS SUIVANTES :

- Mode Standard (ouverture standard automatique)
- Mode Bienvenue (portillons ouverts se refermant si quelqu'un passe dans le sens inverse)
- Mode Sécurisé (portillons doubles)
- Mode Nettoyage (toutes les portes peuvent être ouvertes à la fois grâce à un panneau de commande en option)

SPÉCIFICITÉS

- Fonction anti-panique permettant un déverrouillage inversé du portillon
- Ouverture du bras à 90°
- Liaison et synchronisation de plusieurs portillons (par GateCom)
- Puissance anti-panique réglable

DONNÉES TECHNIQUES

- Temps d'ouverture : 1,5 s
- Temps de fermeture : 2,5 s
- Puissance anti-panique : 40 à 75 Nm
- Type de signal : NPN, 12 VDC
- Réglages : Puissance anti-panique, temps d'ouverture et fermeture du portillon
- Alimentation Moteur : 12 VDC
- Alimentation : 230 V

SOLUTIONS RFID

NOTRE OBJECTIF :
AMÉLIORER L'EXPÉRIENCE D'ACHAT DU
CLIENT ET AUGMENTER LES VENTES DANS
LES MAGASINS RETAIL GRÂCE À LA RFID

Associée à d'autres technologies, la RFID est un facteur majeur des changements à venir et devient un incontournable atout pour l'accueil et l'expérience client.

Grâce à la RFID, le processus d'achat est optimisé pour permettre au magasin de disposer d'une meilleure rentabilité.

L'offre devient interactive, personnalisée et contextualisée.



- Intérêt de la RFID 30
- Systèmes d'application :
 - Systèmes d'encodage RFID 33
 - Systèmes d'inventaires automatiques 33
 - Systèmes interactifs de conseil & vente 34
 - Systèmes d'encaissements rapides 34
 - Systèmes antivols 35
 - Plateforme logicielle Cloud 35
- Offre globale 36

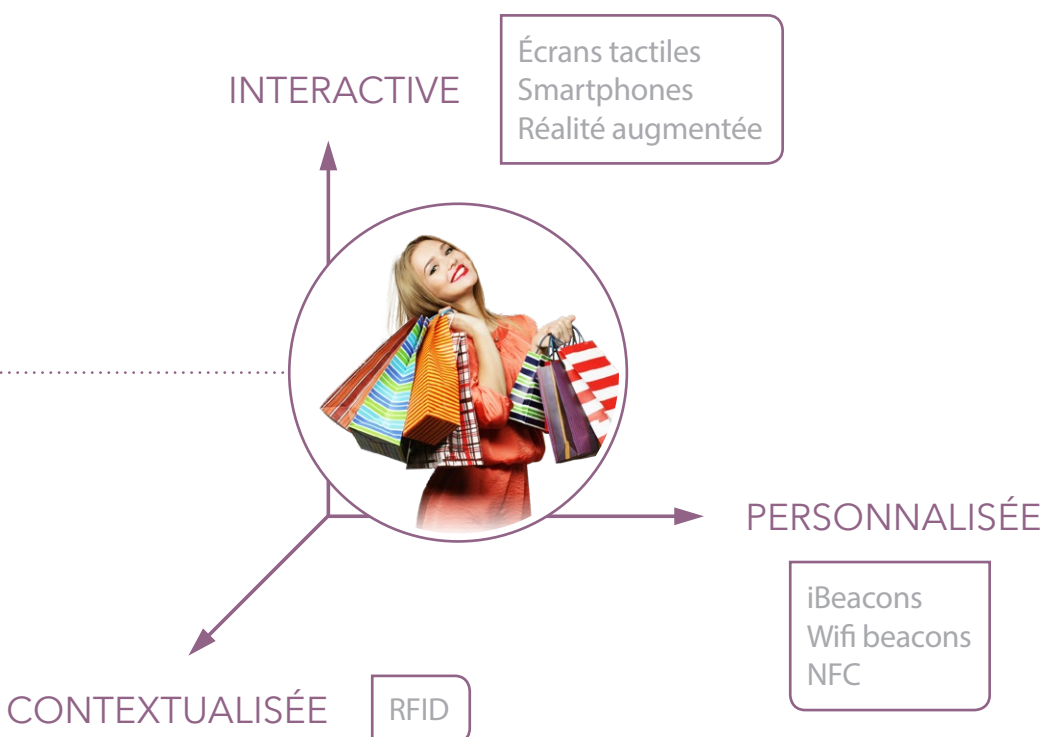

QU'EST-CE QUE LA RFID ? POURQUOI EST-CE UN VÉRITABLE ATOUT ?



Les obstacles rencontrés par les clients au cours de leurs processus d'achat réduisent les ventes du détaillant. Les freins à la vente sont nombreux:

- Portiques à l'entrée
- Difficulté de trouver un produit
- Ruptures de stock
- Difficulté à observer le rendu d'un produit
- Difficulté à demander une autre taille depuis la cabine d'essayage
- Files d'attente pour l'encaissement



La technologie RFID permet une réduction de ces obstacles, favorisant l'expérience d'achat et l'augmentation des ventes.



LA RFID PERMET DE CONTEXTUALISER

Les détaillants utilisent intensément les recommandations sur les sites en ligne et en tirent une augmentation substantielle de leurs revenus :

Les recommandations sur Internet représentent un point d'ancrage pour l'achat d'un produit. Le client sera plus enclin à acheter s'il est conseillé.

- 70% de la page d'accueil d'Amazon est dédiée aux recommandations de produits
- 35% des ventes d'Amazon proviennent des recommandations
- La majorité des films loués par Netflix proviennent des recommandations
- Sur les sites en ligne, les recommandations augmentent les revenus de 5% à 15%

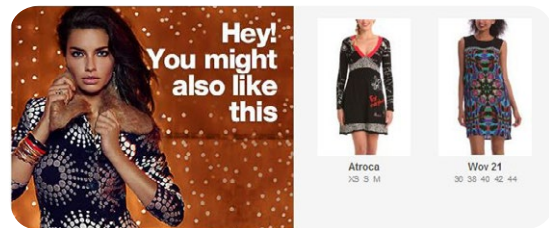

Cependant, l'infrastructure des magasins est en général non- interactive. Elle ne fournit pas de recommandations aux clients.

La RFID permet de contextualiser et d'apporter cette nouvelle dimension aux magasins.

INTÉRÊT DE LA RFID

Pour le client

- Minimiser les expériences d'achat ennuyeuses
- Obtenir des recommandations personnalisées, éviter les manques de renseignements
- Suivi du parcours de livraison en temps réel
- Éviter les longues files d'attente
- Éviter les ruptures de stocks

Pour vous

- Flexibilité au niveau de la gestion du magasin (inventaire, stock...)
- Utiliser les recommandations pour augmenter vos revenus
- Fidéliser le client
- Plus d'informations sur le produit
- Réassort plus facile et plus fréquent
- Large portée des antennes
- Identification des produits volés

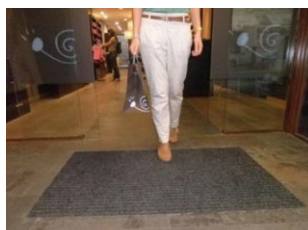

LES SOLUTIONS RFID

Autour de cette technologie se construit une gamme complète de systèmes permettant d'améliorer l'expérience d'achat client.



Plate-forme
logicielle
Cloud



Systèmes
d'encodage
RFID

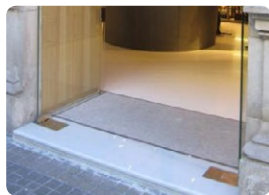

Systèmes
Antivol



Systèmes
d'inventaires
automatiques



Systèmes d'en-
caissements
rapides



Systèmes
Interactifs de
conseil & vente



SYSTÈMES D'ENCODAGE RFID

Des solutions pour encoder de manière simple et rapide des tags RFID : en usines, en entrepôts et en magasins.

ForsPrint

(Android ou Windows)

Système cloud d'encodage et d'impression pour étiquettes RFID



ForsStation

Station d'encodage pour étiquettes et macarons RFID



ForsScan

Lecteur mobile pour encodage

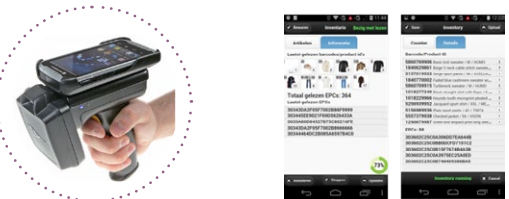

ForsScan permet l'inventaire RFID grâce au lecteur mobile Android, ainsi que le téléchargement direct des données dans le cloud.

SYSTÈMES D'INVENTAIRES AUTOMATIQUES

Les systèmes d'inventaires augmentent la disponibilité des marchandises et réduisent les pertes.

ForsRobot

Inventaire automatique par robot



ForsTrack

Systèmes Overhead pour inventaire en temps-réel



ForsShelf

Étagères et présentoirs intelligents



SYSTÈMES INTERACTIFS DE CONSEIL & VENTE

Les systèmes interactifs de ventes croisées améliorent l'expérience d'achat et augmentent les ventes.

ForsServe

Système de recommandation portable basé sur smartphone

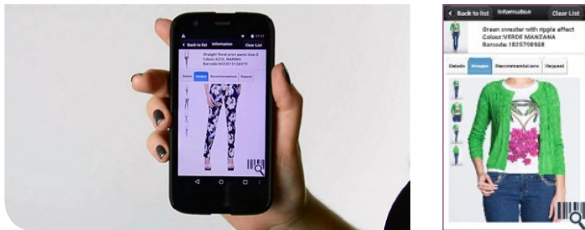

ForsFitting

Système interactif pour cabine d'essayage

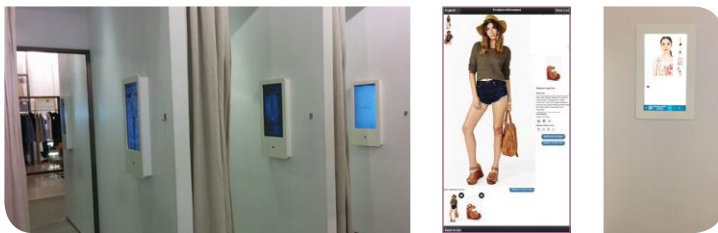

ForsLook

Système de recommandations ventes croisées



ForsMirror

Miroir intelligent avec RFID et réalité augmentée



SYSTÈMES D'ENCAISSEMENTS RAPIDES

Les systèmes d'encaissement rapides accélèrent le processus de paiement et réduisent les files d'attente.

ForsPay 110

Point d'encaissement RFID: Lecture et écriture sur étiquettes RFID



ForsPay 160

Point d'encaissement lecture/écriture & détacheur pour macarons



SYSTÈMES ANTIVOLS

Ces nouveaux systèmes antivols rendent les accès aux magasins libres de tout obstacle, ce qui attire davantage de consommateurs.



ForsMat

Tapis de sol avec antennes intégrées



ForsSafe

Système antivol overhead

ForsGuard

Unité d'alarme RFID



ForsGate

Portiques RFID



PLATE-FORME LOGICIELLE CLOUD

Nos systèmes RFID sont gérés et contrôlés à distance par une plateforme logicielle cloud enregistrant les données RFID et l'interaction des clients.

ForsCloud

Plateforme logicielle web pour:

- Contrôle à distance des systèmes
- Téléchargement des contenus vers les magasins
- Enregistrement des données RFID et l'interaction des clients

Notre plateforme ForsCloud est commercialisée sous forme d'abonnement trimestriel.

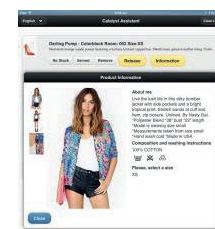
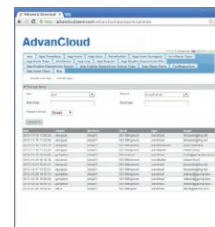

OFFRE GLOBALE RFID

L'offre RFID comporte différentes couches : composants, systèmes, drivers logiciels, plate-forme cloud et services divers.

Outils logiciels

- ForsNet API

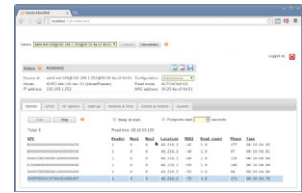

Applications logicielles

- Monitoring
- Tableaux de bord, Rapports
- Gestion inventaires

Plate-forme logicielle cloud



- Encodage

- Données inventaires

Systèmes



Composants matériels



- ForsNet Manager (outil configuration web)



- Gestion contenus



- Interaction client
- Hébergement & distribution de contenus



- Archivage des évènements
- Contrôle matériel, alertes, mises à jour Firmware



Multiplexeurs



Antennes



Câbles RF & adaptateurs



Accessoires

ACCESSOIRES EAS

FORSTAG INNOVATIVE SOLUTIONS

La nouvelle Box Forstag présente le concept et la large gamme Forstag.



La Box Forstag est destinée à vous présenter quelques-uns des accessoires les plus sollicités par les départements Alcools, Cosmétiques, Multimédia et Retail pour prévenir le vol en magasin.

Sa fourniture peut être complétée par tout assortiment d'équipements exposés dans la documentation générale jointe à la Box.

FORSTAG
INNOVATIVE SOLUTIONS

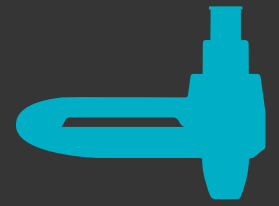

- Étiquettes 40
- Forstag Innovative Solutions 42
- Accessoires retails :
 - Solution Forstag 44
 - Macarons RF 46
 - Macarons AM 47
 - Clous et antivols réglables 48
 - Accessoire lunettes 49
- Boissons et produits alimentaires :
 - Bouteilles 50
 - Canettes et produits alimentaires 54
- Spiders et antivols alarmés : 56
- Protections pour broches : 58
- Détacheurs et niveaux de sécurité : 59





ACCESSOIRES EAS

ÉTIQUETTES

ÉTIQUETTES RF

Pour augmenter au maximum la distance de détection, optez pour les étiquettes de grandes tailles disposant d'un circuit électronique plus

grand. Les étiquettes antivolo Radio Fréquence Fors bénéficient d'un excellent taux de détection.

A Étiquette 3x3 Blanche
RF3-DB | Désactivable



B Étiquette 4x3 Blanche
RF43-DB | Désactivable



C Étiquette 4x4 Blanche
RF4-DB | Désactivable
RF4-NDB | Non Désactivable



D Étiquette 5x5 Blanche
RF5-DB | Désactivable
RF5-NDB | Non Désactivable



E Étiquette 3x3 Code Barres
RF3-DCB | Désactivable



F Étiquette 4x3 Code Barres
RF43-DCB | Désactivable



G Étiquette 4x4 Code Barres
RF4-DCB | Désactivable
RF4-NDCB | Non Désactivable



H Étiquette 5x5 Code Barres
RF5-DCB | Désactivable
RF5-NDCB | Non Désactivable



I Étiquette 3x3 Noire
RF3-DN | Désactivable



J Étiquette 4x4 Noire
RF4-NDN | Non Désactivable



K Étiquette Coeur Rouge
RF4-COEUR | Désactivable



L Étiquette Insert Plastifié
RF4-INS | Désactivable

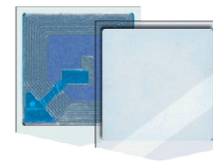

M Étiquette Ø3 Ronde Noire
RF3-RONDN | Désactivable



N Étiquette Ø4 Ronde Noire
RF4-RONDN | Désactivable

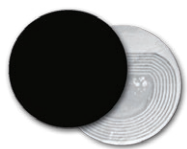

O Étiquette Ø4 Ronde Blanche
RF4-RONDB | Désactivable



ÉTIQUETTES RF SPÉCIFIQUES

Personnalisez facilement vos étiquettes grâce aux étiquettes imprimables sur imprimantes thermiques.

Les étiquettes frais répondent aux exigences des produits alimentaires.

P Étiquette 4x4 Thermique
RF4-DBTH | Désactivable



Q Étiquette Frais 4x4 Code Barres
RF4-DCBF | Désactivable



R Étiquette 4x4 "l'abus d'alcool..."
RF4-LOGO-SANTE | Désactivable
Étiquette discrète avec texte



ÉTIQUETTES AM

S Étiquette AM Blanche
AM-DB | Désactivable
AM-NDB | Non Désactivable



T Étiquette AM Code Barres
AM-DCB | Désactivable



U Étiquette AM Insert Plastifié
AM-DCB-INS | Désactivable





ÉTIQUETTES RF TRANSPARENTES

Les étiquettes transparentes sont plus discrètes et s'intègrent plus facilement sur les cosmétiques et les petits produits.



V Étiquette 6,5 x 1,9 Transparente
RF6-DTR | Désactivable



W Étiquette 5 x 2,3 Transparente
RF5-DTR | Désactivable

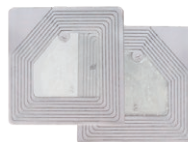

X Étiquette 4 x 4 Transparente
RF4-DTR | Désactivable

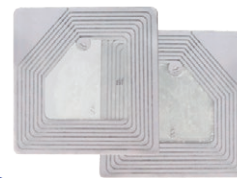

Y Étiquette 5 x 5 Transparente
RF55-DTR | Désactivable

	Référence FORS	Nom du Produit	Cotes (mm) l x H	Technologie	Couleur	Colisage	Poids du Colis
A	RF3-DB	Étiquette 3 x 3 Blanche Désactivable	30 x 30	RF	○	1 000	0,50 kg
B	RF43-DB	Étiquette 4 x 3 Blanche Désactivable	40 x 30	RF	○	1 000	0,50 kg
C	RF4-DB	Étiquette 4 x 4 Blanche Désactivable	40 x 40	RF	●	1 000	0,50 kg
	RF4-NDB	Étiquette 4 x 4 Blanche Non Désactivable	40 x 40	RF	●	1 000	0,50 kg
D	RF5-DB	Étiquette 5 x 5 Blanche Désactivable	50 x 50	RF	●	1 000	0,50 kg
	RF5-NDB	Étiquette 5 x 5 Blanche Non Désactivable	50 x 50	RF	●	1 000	0,50 kg
E	RF3-DCB	Étiquette 3 x 3 Code Barres Désactivable	30 x 30	RF	▮▮▮▮	1 000	0,50 kg
F	RF43-DCB	Étiquette 4 x 3 Code Barres Désactivable	40 x 30	RF	▮▮▮▮	1 000	0,50 kg
G	RF4-DCB	Étiquette 4 x 4 Code Barres Désactivable	40 x 40	RF	▮▮▮▮	1 000	0,50 kg
	RF4-NDCB	Étiquette 4 x 4 Code Barres Non Désactivable	40 x 40	RF	▮▮▮▮	1 000	0,50 kg
H	RF5-DCB	Étiquette 5 x 5 Code Barres Désactivable	50 x 50	RF	▮▮▮▮	1 000	0,50 kg
	RF5-NDCB	Étiquette 5 x 5 Code Barres Non Désactivable	50 x 50	RF	▮▮▮▮	1 000	0,50 kg
I	RF3-DN	Étiquette 3 x 3 Noire Désactivable	30 x 30	RF	●	1 000	0,90 kg
J	RF4-NDN	Étiquette 4 x 4 Noire Non Désactivable	40 x 40	RF	●	1 000	0,90 kg
K	RF4-COEUR	Étiquette Coeur	40 x 40	RF	●	1 000	0,55 kg
L	RF4-INS	Étiquette Insert Plastifié RF	40 x 40	RF	○	1 000	0,90 kg
M	RF3-RONDN	Étiquette Ø 3 Ronde Noire	Ø 30	RF	●	1 000	0,45 kg
N	RF4-RONDN	Étiquette Ø 4 Ronde Noire	Ø 40	RF	●	1 000	0,45 kg
O	RF4-RONDB	Étiquette Ø 4 Ronde Blanche	Ø 40	RF	○	1 000	0,38 kg
P	RF4-DBTH	Étiquette 4 x 4 THERMIQUE désactivable	40 x 40	RF	●	1 000	0,50 kg
Q	RF4-DCBF	Étiquette 4 x 4 FRAIS Code Barres désactivable	40 x 40	RF	▮▮▮▮	1 000	0,50 kg
R	RF4-LOGO-SANTE	Étiquette 4 x 4 SANTÉ ALCOOL désactivable	40 x 40	RF	○	1 000	0,50 kg
S	AM-DB	Étiquette AM Blanche Désactivable	44 x 11	AM	●	1 000	1,00 kg
	AM-NDB	Étiquette AM Blanche Non Désactivable	44 x 11	AM	○	1 000	1,00 kg
T	AM-DCB	Étiquette AM Code Barres Désactivable	44 x 11	AM	▮▮▮▮	1 000	1,00 kg
U	AM-DCB-INS	Étiquette Insert Plastifié AM	44 x 11	AM	○	1 000	1,00 kg
V	RF6-DTR	Étiquette 6 x 1,9 transparente désactivable	60 x 19	RF	incolor	1 000	0,45 kg
W	RF5-DTR	Étiquette 5 x 2,3 transparente désactivable	50 x 23	RF	incolor	1 000	0,45 kg
X	RF4-DTR	Étiquette 4 x 4 transparente désactivable	40 x 40	RF	incolor	1 000	0,80 kg
Y	RF55-DTR	Étiquette 5 x 5 transparente désactivable	50 x 50	RF	incolor	1 000	0,80 kg

● Meilleures ventes

▮▮▮▮ Code-barre

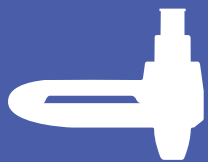

ACCESSOIRES EAS

FORSTAG INNOVATIVE SOLUTIONS

FORSTAG INNOVATIVE SOLUTIONS

La Solution tout-en-un pour protéger vos produits



FORSTAG
INNOVATIVE SOLUTIONS

UTILISATION DU FORSTAG

Verrouillage simple et rapide

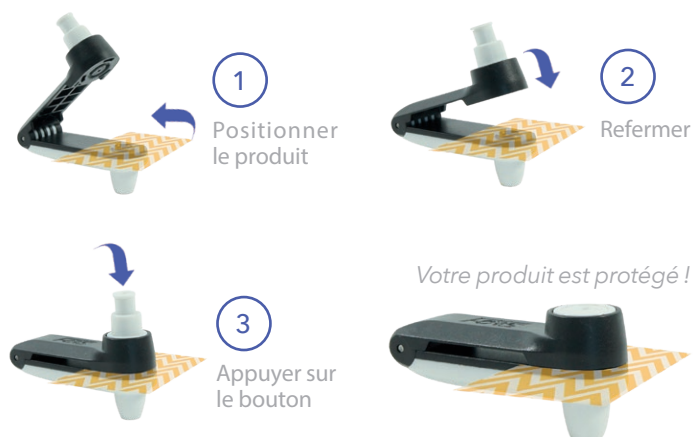

Déverrouillage instantané

Au contact du déverrouilleur, votre produit est instantanément libéré.



i

Les Avantages du Forstag

DESIGN INTELLIGENT

- Discret, design et prêt à l'emploi permanent
- Possibilité de personnaliser la gamme pour de grandes quantités
- Système tout-en-un (clou + pince + détection):
 - Moins de perte de pièces
 - Bac de stockage unique en caisse et en réserve
- Clou rétractable pour éviter les blessures
- Verrouillage et déverrouillage simples et rapides:
 - Forstag se pose d'une seule main
 - Économie de temps
- Produits livrés déverrouillés
- Brevet exclusif FORS

Brevet
exclusif
FOR S

RESPECT DES PRODUITS

- Clou lisse pour ne pas abîmer les vêtements
- Possibilité de protéger certains produits sans traverser la matière grâce à une encoche. Adaptés pour les ceintures, câbles, bretelles, lingerie, etc.

SÉCURITÉ

- Technologie RF, AM ou RFID
- 3 niveaux de sécurité disponibles avec système magnétique standard, super-lock, ou hyper-lock (plus d'informations p. 59)

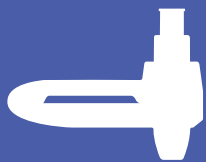

ACCESSOIRES EAS

FORSTAG INNOVATIVE SOLUTIONS



FORSTAG Blister
p. 45



Boîtier Blister USB
p.53



FORSTAG Trad
p. 44



FORSTAG Alcool
p. 50

UNE SOLUTION ÉCONOMIQUE

Gain d'exploitation

Par son extrême facilité d'exploitation, la gamme FORSTAG offre au personnel des magasins une sûreté engendrant une meilleure efficacité

dans son travail quotidien. La productivité générée résulte du confort dans l'administration des tâches fastidieuses et répétitives.

Coût global : investissement, frais de main d'oeuvre et pourcentage d'économies sur 5 ans

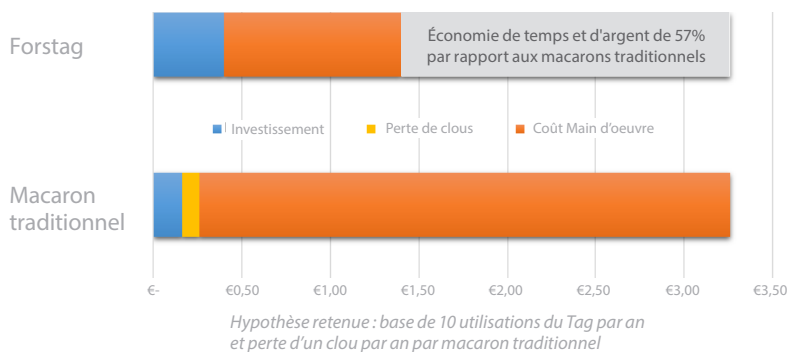

HYGIÈNE ET SÉCURITÉ : CLOU RÉTRACTABLE

Nous le savons tous, la manipulation des clous antivol génère un réel problème de sécurité et d'hygiène pour les équipes en magasin.

En position ouverte, le clou du Forstag est invisible, cette innovation permet au personnel de manipuler le produit sans risque corporel. Pour verrouiller le Forstag, appuyez simplement sur le bouton.



FORSTAG INK
p. 44



FORSTAG Champagne
p. 51



FORSTAG Round
p. 44



FORSTAG Vin
p. 51



FORSTAG PADLOCK 3
p. 45



CAN-TAG 1, 2 et 4
p. 55



FORSTAG PADLOCK 2
p. 45



CAN-TAG 3
p. 55

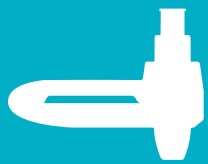

ACCESSOIRES EAS

MACARONS ANTIVOL

MACARONS

Nous proposons une large gamme de macarons de différentes formes permettant de répondre à l'ensemble de vos problématiques en magasin.

Vous retrouverez dans nos références la Gamme Forstag pour la protection de vos textiles. Petit, léger et compact, le Forstag saura protéger vos produits de façon discrète, pérenne et élégante.

i

FORSTAG
INNOVATIVE SOLUTIONS

Forstag: une solution économique

Estimation du temps d'utilisation moyen
(pose + dépose + collecte)



Temps	Macaron + Clou	Forstag
Collecte	2 sec	1 sec
Pose	6 sec	1,5 sec
Dépose	4 sec	1,5 sec
Total	12 sec	4 sec

Respect des produits

Une fente astucieuse permet d'accrocher bretelles, anses, câbles... sans percer les produits.



Brevet
exclusif
FORSTAG



A Forstag Trad
FTTRA
Macaron Textile Tout-en-un

Brevet
exclusif
FORSTAG



B Forstag Round
FTROU
Détection maximale

Brevet
exclusif
FORSTAG



C Forstag Ink
FTINK
Avec encre



MACARONS PERSONNALISABLES

Cette gamme vous permet d'utiliser la protection contre le vol comme moyen de communication.



D BLUE BOX
RF35-HL
Option logo

i

*Forstag
personnalisé*

La gamme Forstag peut également être personnalisée pour de grandes quantités.



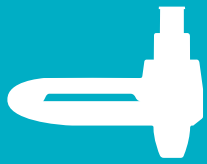

ACCESSOIRES EAS

MACARONS ANTIVOL

FORSTAG PADLOCKS

Grâce à son anse large, la gamme Forstag Padlock est la solution adaptée pour protéger la maroquinerie, les accessoires de mode, les accessoires de sport, les poussettes, les chaussures, etc.

L'anse en métal garantit une sécurité maximale de vos articles, empêchant de sectionner l'antivol avec une paire de ciseaux ou de simples outils.



E

Pad Lock 2

FTPL2 | Accessoires de mode, de sport...



F

Pad Lock 3

FTPL3 | Maroquinerie, bijoux...



FORSTAG
INNOVATIVE SOLUTIONS



FORSTAG BLISTER

Muni d'un crochet rabattable, le Forstag Blister est conçu pour s'adapter aux différents packagings des produits présentés sous blister.

Son faible encombrement lui permet de s'adapter facilement aux linéaires existants.



G

Forstag Blister

FTBLI | Protection des blisters



	Référence FORS	Nom du Produit	Cotes externes (mm) L x H x P	Technologie	Couleur	Colisage	Poids du Colis
A	FTTRA	Forstag Trad	60x19x30	RF ou AM	● ○	100	1,80 kg
B	FTROU	Forstag Round	49x65x30	RF	● ○	100	1,80 kg
C	FTINK	Forstag Ink	60x19x30	RF ou AM	● ○	100	1,80 kg
D	RF35-HL	Blue Box	Ø 35	RF	● ○	100	1,70 kg
E	FTPL2	Pad Lock 2	60x60x35	RF / AM	● ○	50	1,25 kg
F	FTPL3	Pad Lock 3	80x35x34	RF / AM	● ○	50	1,40 kg
G	FTBLI	Forstag Blister	60x19x30	RF / AM	● ○	100	1,90 kg

Meilleures ventes
 Niveaux de sécurité disponibles : voir p. 59
 Alarme sonore

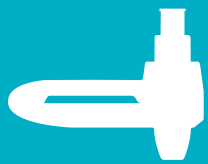

ACCESSOIRES EAS

MACARONS ANTIVOL

MACARONS RF

Notre gamme de macarons fonctionne sur la fréquence internationale de radiofréquence en 8,2MHz. Nos produits sont compatibles avec l'ensemble des antennes implantées en magasin utilisant cette technologie.

Suivant la puissance magnétique d'ouverture et le niveau de détection souhaité, ces équipements existent en différentes variantes et permettent d'apporter selon vos configurations, la solution la plus adaptée à la sécurisation de vos produits.

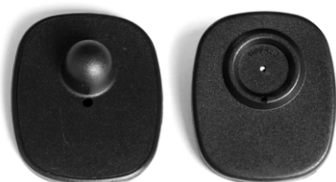

A Macaron rectangulaire
RF4248
Avec trou lanyard



B Macaron rond
RFROND55
Avec trou lanyard



C Macaron triangulaire
RFT32B



D Verrou blanc
VERB
Ultra compact



E Mini pencil RF noir
RFPENCIL
Macaron Compact

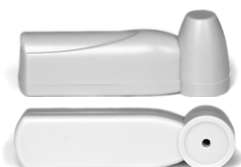

F Mini pencil RF gris
RFPENCIL-G
Macaron Compact



G Mini pencil lanyard
RFLAN-90
Lanyard 90 mm

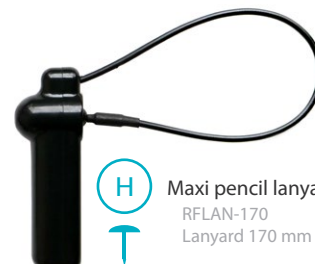

H Maxi pencil lanyard
RFLAN-170
Lanyard 170 mm



I Macaron Tao noir
RF50N-SL



J Macaron Tao blanc
RF50B



K Macaron R30
RF30N-SL
Avec trou lanyard

i Les macarons présentant ce pictogramme incluent un clou de forme adaptée au macaron pour former un ensemble complet.

Les macarons présentant ce pictogramme sont seuls et devront être complétés d'un clou: voir p.48 (tous les clous sont compatibles).



L Macaron Golf 64 mm
RFGM-64N



M Macaron Golf 50 mm
RFGM-50N



N Macaron Golf lisse 50 mm
RFGL-50N



O Macaron Golf lisse 45 mm noir
RFGL-45N



P Macaron Golf lisse 45 mm blanc
RFGL-45B

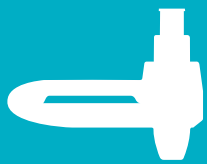

ACCESSOIRES EAS

MACARONS ANTIVOL

MACARONS AM

Notre gamme de macarons fonctionne sur la fréquence internationale de l'acousto-magnétique en 58 KHz. Nos produits sont compatibles avec l'ensemble des antennes implantées en magasin utilisant cette technologie.

Suivant la puissance magnétique d'ouverture et le niveau de détection souhaité, ces équipements existent en différentes variantes et permettent d'apporter selon vos configurations, la solution la plus adaptée à la sécurisation de vos produits.



Q Mini pencil lanyard AM
AMLAN-90B
Lanyard 90 mm



R Mini pencil AM gris
AMPENCIL
Macaron Compact



S Macaron Sensor
AMS55G
Magnéto-Acoustique



T Rambo Tag
AMRAMBO

	Référence FORS	Nom du Produit	Cotes (mm) LxHxP	Technologie	Couleur	Collisage	Poids du Colis
A	RF4248	Macaron RF Rectangulaire	42x48x16	RF	●	100	1,00 kg
B	RFROND55	Macaron RF Rond	Ø 50x16	RF	○	100	1,20 kg
C	RFT32B	Macaron RF Triangulaire	30x18x30	RF	○	100	1,00kg
D	VERB	Macaron verrou blanc	Ø 18x17	RF	○	100	0,07 kg
E	RFENCIL	Mini pencil RF noir	49x18x13	RF	●	100	1,00 kg
F	RFENCIL-G	Mini pencil RF gris	49x18x13	RF	●	100	1,00 kg
G	RFLAN-90	Mini pencil lanyard RF	140 mm	RF	●	100	1,20 kg
H	RFLAN-170	Maxi pencil lanyard RF	170 mm	RF	●	100	1,50 kg
I	RF50N-SL	Macaron Tao Noir	Ø 50x19	RF	●	100	1,20 kg
J	RF50B	Macaron Tao Blanc	Ø 50x24	RF	○	100	1,70 kg
K	RF30N-SL	Macaron R30	Ø 30x22	RF	●	100	1,10 kg
L	RFGM-64N	Macaron Golf 64 mm	Ø 64x22,4	RF	●	100	2,20 kg
M	RFGM-50N	Macaron Golf 50 mm	Ø 50x22,2	RF	●	100	1,70 kg
N	RFGL-50N	Macaron Golf lisse 50 mm	Ø 50x21,9	RF	●	100	1,70 kg
O	RFGL-45N	Macaron Golf lisse 45 mm noir	Ø 45x23,5	RF	●	100	1,50 kg
P	RFGL-45B	Macaron Golf lisse 45 mm blanc	Ø 45x23,5	RF	○	100	1,50 kg
Q	AMLAN-90B	Mini pencil lanyard AM	140 mm	AM	○	100	1,00 kg
R	AMPENCIL	Mini pencil AM gris	49x18x13	AM	●	100	1,00 kg
S	AMS55G	Macaron Sensor	53x18x23	AM	●	100	1,40 kg
T	AMRAMBO	Rambo Tag	68x26x21	AM	●	100	1,80 kg

Meilleures ventes

Niveaux de sécurité disponibles : voir p. 59

Alarme sonore



ACCESSOIRES EAS

MACARONS ANTIVOL

CLOUS

Les clous permettent de verrouiller les tags positionnés sur les vêtements

CLOUS LISSES

Les modèles lisses piègent les tissus sans endommager les fibres.



A Clou lisse tête plate
CLOU-16 | 16 mm
CLOU-19 | 19 mm



B Clou lisse tête bombée
CLOU16-TB | 16 mm



C Clou lisse tête conique
CLOU16-TC | 16 mm

CLOUS CRANTÉS

Les modèles crantés permettent d'apporter une protection optimale.



D Clou cranté tête plate
CLOU-16C | 16 mm
CLOU-19C | 19 mm



E Clou cranté tête bombée
CLOU16C-TB | 16 mm



F Clou cranté tête plastique noir
CLOU16C-TPN | 16 mm

CLOUS SPÉCIALISÉS

Le clou à encre permet de sécuriser les vêtements: lors d'une tentative d'arrachage, le clou libère l'encre indélébile rendant le vêtement inutilisable et invendable pour le voleur. Il s'agit d'un produit de dissuasion très efficace permettant d'accroître la prévention sur les produits textiles de forte valeur.

Le clou alarme permet de sécuriser les vêtements contre le vol. Lors d'une tentative d'arrachage, le clou se met à sonner alertant immédiatement le magasin de la tentative d'effraction. Il s'agit d'un produit de dissuasion très efficace.

Le Lanyard protège efficacement les articles tels que les sacs à main, les chaussures, les vélos, les raquettes etc... Il comprend une boucle permettant de ne pas percer les textiles qu'il protège.



G Clou encre RF
CLOU-INK
Clou lisse de 19 mm



H Clou encre Rouge
CLOU-INKR
Clou lisse de 16 mm



I Clou alarme
CLOU-ALARM
Alarme sonore



J Lanyard 160 mm
LAN-1B
1 boucle 1 clou

ANTIVOL RÉGLABLE

L'antivol PeintureTag permet de protéger idéalement les produits cylindriques d'un diamètre de 6 à 8,4 cm.

Il dispose d'une bande antidérapante à l'intérieur afin d'éviter tout glissement. Idéal pour les bombes de peinture.



K PeintureTag
BBTAG-TRF | Antivol cylindrique réglable

i

Caractéristiques

- Antivol Réglable
- Radiofréquence (8,2 MHz)
- Bandes antidérapantes à l'intérieur du collier pour éviter tout glissement
- Picots anti-vandale

Taille bloc
(Lxlxh):
33x33x37



Tirette réglable



ACCESSOIRES EAS

MACARONS ANTIVOL

ANTIVOLS LUNETTES

Les antivols lunettes permettent une protection efficace sans abîmer la monture grâce à leurs patins adaptés.



L Antivol lunettes long
RFLUNL | Pivotable RF
AMLUNL | Pivotable AM



M Détacheur antivol lunettes
DEVLUN | Tournevis



N Antivol lunettes court noir
RFLUNC | Compact RF
AMLUNC | Compact AM



O Antivol lunettes court gris
RFLUNC-G | Compact RF
AMLUNC-G | Compact AM



	Référence FORS	Nom du Produit	Cotes (mm) LxHxP	Technologie	Couleur	Colisage	Poids du Colis
A	CLOU-16	Clou lisse tête plate	16 mm	Selon macaron utilisé	●	1 000	1,50 kg
	CLOU-19	Clou lisse tête plate	19 mm	Selon macaron utilisé	●	1 000	1,50 kg
B	CLOU16-TB	Clou lisse tête bombée	16 mm	Selon macaron utilisé	●	1 000	1,50 kg
C	CLOU16-TC	Clou lisse tête conique	16 mm	Selon macaron utilisé	●	1 000	1,50 kg
D	CLOU-16C	Clou cranté tête plate	16 mm	Selon macaron utilisé	●	1 000	1,50 kg
	CLOU-19C	Clou cranté tête plate	19 mm	Selon macaron utilisé	●	1 000	1,50 kg
E	CLOU16C-TB	Clou cranté tête bombée	16 mm	Selon macaron utilisé	●	1 000	1,50 kg
F	CLOU16C-TPN	Clou cranté tête plastique noir	16 mm	Selon macaron utilisé	●	1 000	1,50 kg
G	CLOU-INK	Clou encre RF	43x27x10	Selon macaron utilisé	incolor	100	0,70 kg
H	CLOU-INKR	Clou encre rouge	Ø 25x06	Selon macaron utilisé	●	100	0,70 kg
I	CLOU-ALARM	Clou alarme	Ø 43x21,5	Selon macaron utilisé	🔊	10	0,30 kg
J	LAN-1B	Lanyard	160 mm	Selon macaron utilisé	●	1 000	2,5 kg
K	BBTAG-TRF	Antivol cylindrique réglable	Ø 60 à 84 mm	RF	🔊	10	0,37 kg
L	RFLUNL	Antivol lunettes long	69x23	RF	🔊	50	0,50 kg
	AMLUNL	Antivol lunettes long	69x23	AM	🔊	50	0,50 kg
M	DEVLUN	Détacheur antivol lunettes			●	Unité	0,10 kg
N	RFLUNC	Antivol lunettes court noir	23x30x25	RF	🔊	100	1,90 kg
N	AMLUNC	Antivol lunettes court noir	23x30x25	AM	🔊	100	1,90 kg
O	RFLUNC-G	Antivol lunettes court gris	23x25x25	RF	●	100	1,60 kg
	AMLUNC-G	Antivol lunettes court gris	23x25x25	AM	●	100	1,60 kg

● Meilleures ventes

🔊 Niveaux de sécurité disponibles : voir p. 59

🔊 Alarme sonore



ACCESSOIRES EAS

PROTECTION BOUTEILLES ET ALCOOLS

FORSTAG ALCOOL

Le Forstag Alcool a été conçu avec pour objectif de faciliter la mise en place et le retrait de l'antivol en caisse tout en s'adaptant sur toutes les bouteilles de votre linéaire (Vins, Champagnes et Alcools).



Son ergonomie permet de garantir un serrage optimal du Forstag Alcool. Il permet de protéger efficacement 99% des bouteilles du marché.

FORSTAG
INNOVATIVE SOLUTIONS
NOUVEAUTÉ



A
Forstag Alcool
FTA
FTAC | Avec ceinture métallique



B
Forstag Alcool avec Bouchon
FTAB - Avec bouchon
FTACB - Avec bouchon et ceinture métallique

i — Un design universel



FACILE ET RAPIDE

Une ergonomie parfaite pour une mise en place rapide et sans forcer



CRANTAGE SÉCURISÉ

Crantage protégé évitant l'insertion d'un outil dans la crémaillère



NERVURE DENTELÉE

pour une accroche maximale sur la bouteille



CEINTURE MÉTALLIQUE

Intégrée pour une sécurité maximale



DÉTECTION MAXIMALE

Coil RF ou AM permettant une détection maximale à travers vos antennes





ACCESSOIRES EAS

PROTECTION BOUTEILLES ET ALCOOLS

FORSTAG VIN & CHAMPAGNE

Parce que vos rayons Vins et Champagnes méritent une présentation soignée, nous avons mis au point des antivols discrets mais efficaces.



C

Brevet
exclusif
FORSTAG

Forstag Vin
FTVIN | Pour Vin uniquement



FORSTAG
INNOVATIVE SOLUTIONS



Une position
de verrouillage
unique

Le principe de verrouillage fixe garantit un serrage optimal du Forstag sur la bouteille.

Compact

Pas de perte de place en rayon et dans les caisses de vin. La transparence du Forstag Vin et Champagne n'altère pas le visuel de la bouteille.



D

Brevet
exclusif
FORSTAG

Forstag Champagne
FTCHA | Pour Champagne uniquement



	Référence FORS	Nom du Produit	Cotes externes (mm) LxHxP	Technologie	Couleur	Colisage	Poids du Colis
A	FTA	Forstag Alcool	50x45x64à80	RF / AM    	 	100	3,00 kg
	FTAC	Forstag Alcool avec ceinture métallique	50x45x64à80	RF / AM    	 	100	3,00 kg
B	FTAB	Forstag Alcool avec Bouchon	61x50x64à80	RF / AM    	 	100	4,50 kg
	FTACB	Forstag Alcool avec Bouchon et ceinture	61x50x64à80	RF / AM    	 	100	4,50 kg
	FTVIN	Forstag Vin	60x19x30	RF / AM    		100	1,90 kg
	FTCHA	Forstag Champagne	60x19x30	RF / AM    		100	2,10 kg

  Meilleures ventes
     Niveaux de sécurité disponibles : voir p. 59
  Alarme sonore



ACCESSOIRES EAS

PROTECTION BOUTEILLES ET ALCOOLS

COLFORS

La gamme Colfors représente la solution de sécurité renforcée pour la protection des Vins, des Champagnes et des Alcools.



Brevet
exclusif
FORS

A

Colfors V1
CFV1 | Vins & Champagnes

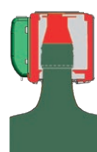

Brevet
exclusif
FORS

B

Colfors V3
CFV3 | Alcools petits bouchons



Brevet
exclusif
FORS

C

Colfors V4
CFGV4 | Alcools grands bouchons



Brevet
exclusif
FORS

D

Colfors V5
CFNV5 | Jack' Daniel's uniquement

COLLIER STANDARD

Le collier bouteille universel représente une solution simple et universelle.



E

Collier bouteille RF
RFCOL | Universel



F

Collier bouteille AM
AMCOL | Universel



ACCESSOIRES EAS

ANTIVOLS ALIMENTAIRES

PROTECTION POUR SAFRAN OU CAVIAR

Le safran et le caviar vendus sous blister peuvent être protégés avec le nouveau boîtier Blister.



Brevet
exclusif
FORS

G Boîtier Blister
USB | Safran

i

FORSTAG
INNOVATIVE SOLUTIONS













Pour plus d'informations
sur le boîtier, voir p.72

PROTECTION POUR BARQUETTE



H Protect food
PFT | Protection viande en
barquette, saumon fumé...



	Référence FORS	Nom du Produit	Cotes externes (mm) LxHxP	Technologie	Couleur	Colisage	Poids du Colis
A	CFWV1	Colfors V1 (Vins & Champagnes)	55x50x55	RF / EM  Gâchette 2P :  Avec 2 points de protection.		100	12,70 kg
B	CFBV3	Colfors V3 (alcools petits bouchons)	50x55x50			100	12,70 kg
C	CFGV4	Colfors V4 (alcools grands bouchons)	50x55x50			100	12,70 kg
D	CFNV5	Colfors V5 (Jack Daniel's uniquement)	50x55x50			50	6,60 kg
E	RFCOL	Collier Bouteille universel	40x10x40	RF 		100	1,90 kg
F	AMCOL	Collier Bouteille universel	36x33x30	AM 		100	1,90 kg
G	USB	Boîtier Blister USB	Ouvert sur 3 côtés	RF / AM 	-	125	7,00 kg
H	PFT	Protect food	67x40	RF / AM 		100	2,10 kg

  Meilleures ventes



Niveaux de sécurité disponibles : voir p. 59



Alarme sonore



ACCESSOIRES EAS

ANTIVOLS ALIMENTAIRES

CANETTES

can-tag™ 1, 2 et 4

S'agissant de denrées extrêmement sollicitées, l'exposition grandissante des canettes énergisantes et/ou alcoolisées dans les magasins, accroît la démarque inconnue sur ces gammes de produits.

L'effet cage de Faraday lié au métal d'aluminium sur les étiquettes RF ou AM, rend impossible la détection de ces produits par les systèmes E.A.S. positionnés en caisse.

Avec les produits CAN-TAG 1, 2 & 4, Fors propose une solution efficace, adaptée et économique.



L'amortissement de l'investissement CAN-TAG est garanti :

- Par l'éradication du phénomène grandissant de consommation en magasin,
- Par la suppression du vol des canettes achalandées en libre-service.



Retour sur investissement assuré en moins de 3 mois :

Aperçu d'un retour sur investissement de CAN-TAG réalisé dans un supermarché de 800 m2

- Achat de 1.000 CAN-TAG à 1,35 € HT = 1.350 € HT
- Démarque mensuelle enregistrée en canettes : bières / boissons énergisantes / premix : 700 € HT / mois = 29 € / jour
- Quantité de canettes protégées vendues par jour : 120 unités
- Temps de pose de 120 Can-tag : 6 secondes X 120 unités = 12 minutes / jour

Calcul du Point mort suivant un taux d'amortissement de 5 ans :

- Amortissement de l'investissement : $1\ 350\ € / 60\ \text{mois} / 25\ \text{jours ouverts} = 0,90\ €$
- Coût salarial chargé correspondant à 12 minutes : $16\ € / 60' * 12' = 3,20\ €$
- Économie de démarque journalière obtenue par l'exploitation du Can-tag = 24,90€
- Point mort de l'investissement : $1\ 350 / 24,90 = 55\ \text{jours d'exploitation soit } 2,16\ \text{mois.}$



ACCESSOIRES EAS

ANTIVOLS ALIMENTAIRES



A CAN-TAG™ 1
CT1 | Pour les canettes de 25 cl



B CAN-TAG™ 2
CT2 | Pour les canettes de 33 et 50 cl



C CAN-TAG™ 4
CT4 | Pour les canettes
Redbull de 47 et 59 cl

BOÎTE DE CRABE

can-tag™ 3

S'agissant d'une denrée extrêmement courtisée, l'exposition grandissante des boîtes de crabe dans les magasins, accroît la démarque inconnue sur cette gamme de produits.

L'effet cage de Faraday lié au métal d'aluminium sur les étiquettes RF ou AM, rend impossible la détection de ces produits par les systèmes E.A.S. positionnés en caisse.













Avec le produit CAN-TAG™ 3, Fors propose une solution efficace, adaptée et économique.







FORSTAG
INNOVATIVE SOLUTIONS



D CAN-TAG™ 3
CT3 | Pour les boîtes de crabe de marque CHATKA



	Référence FORS	Nom du Produit	Cotes externes (mm) L x H x P	Technologie	Couleur	Colisage	Poids du Colis
A	CT1	CAN-TAG™ 1 - 25 cl	29xØ55	RF / AM    	●	100	4,60 kg
B	CT2	CAN-TAG™ 2 - 33 & 50 cl	29xØ59	RF / AM    	●	100	4,80 kg
C	CT4	CAN-TAG™ 4 - 47 & 59 cl	29xØ64	RF / AM    	●	300	14,50 kg
D	CT3	CAN-TAG™ 3	33xØ89	RF / AM    	●	100	8,50 kg

  Meilleures ventes
    Niveaux de sécurité disponibles : voir p. 59
  Alarme sonore



ACCESSOIRES EAS

SPIDERS ET ANTIVOLS ALARMÉS

SPIDERS

Les spiders sont spécialement adaptés aux produits volumineux à forte valeur ajoutée.

Ils sont équipés d'une ferrite RF et AM et d'une alarme 95 dB.



Mini Spider
SPIDERMINI | Spider petit format



Spider Noir 2 alarmes
SPIDER | Spider grand format

SPIDERS FILETS

Le spider filet est la solution idéale pour la protection des produits les plus sensibles comme les tablettes et les consoles de jeux vidéo.

L'alarme de 95 dB se déclenche en cas de coupure du câble du filet.



Spider filet
SPIDERFIL | Pour produits compacts



Spider filet middle
SPIDERBOT | Pour tablettes et bouteilles



Spider filet console
SPIDERCON | Idéal pour consoles



ACCESSOIRES EAS

SPIDERS ET ANTIVOLS ALARMÉS

ANTIVOLS ALARMÉS

Muni de 3 alarmes, le câble alarme permet de protéger maroquinerie, vêtements, perceuses, vélos...

La coupure du câble ou le passage de l'antivol entre les antennes, déclenche l'alarme intégrée. Cette alarme ne s'arrêtera pas tant que le produit ne sera pas déverrouillé.



Câble alarme 175mm
CABAL-175 | 3 Alarmes



Câble alarme 1200mm
CABAL-1200 | 3 Alarmes



	Référence FORS	Nom du Produit	Cotes externes (mm) L x H x P	Technologie	Couleur	Colisage	Poids du Colis
A	SPIDERMINI	Mini spider	Ø 45 mm	RF / AM		50	2,05 kg
B	SPIDER	Spider Noir 2 Alarmes	Ø 70 mm	RF / AM		50	5,50 kg
C	SPIDERFIL	Spider filet	280x100x100	RF		50	4,35 kg
D	SPIDERBOT	Spider filet middle	400x140x140	RF		10	1,10 kg
E	SPIDERCON	Spider filet console	480x340x110	RF / AM		10	1,20 kg
F	CABAL-175	Câble 3 alarmes	175 mm	RF / AM		10	0,40 kg
G	CABAL-1200	Câble 3 alarmes	1200 mm	RF / AM		10	0,44 kg

Meilleures ventes
 Niveaux de sécurité disponibles : voir p. 59
 Alarme sonore



ACCESSOIRES EAS

PROTECTION POUR BROCHES

PROTECTION POUR BROCHES

Empêchez le vol de vos produits exposés sur broche en sécurisant celle-ci grâce aux BlisterKey et Verrou Broche.

Équipé d'un déverrouilleur manuel, le vendeur sera en mesure de remettre le produit au client très rapidement.



A VERROU-B
Verrou broche (lock)
Broche Ø 4 mm



B VERROU-N
Verrou broche (lock)
Broche Ø 5 mm



C VERROU-G
Verrou broche (lock)
Broche Ø 8 mm



D BK
Blisterkey



E DEV-VERROU
Détacheur portable
Pour verrou broche a, b et c

i

FORSTAG
INNOVATIVE SOLUTIONS

Le Forstag Padlock permet également de protéger vos broches avec une sécurité plus élevée, pour plus d'informations, voir page 45.



	Référence FORS	Nom du Produit	Cotes externes (mm) LxHxP	Technologie	Couleur	Colisage	Poids du Colis
A	VERROU-B	Verrou Broche Ø 4 mm	38x19x15		○	10	0,01 kg
B	VERROU-N	Verrou Broche Ø 5 mm	38x19x15		●	10	0,01 kg
C	VERROU-G	Verrou Broche Ø 8 mm	38x19x15		●	10	0,01 kg
D	BK	Blisterkey	44x25x11,5		●	50	0,80 kg
E	DEV-VERROU	Détacheur portable verrou broche	Ø 20x57 mm		●	unité	0,15 kg

Niveaux de sécurité disponibles : voir p. 59 Alarme sonore



ACCESSOIRES EAS

DÉTACHEURS

DÉTACHEURS

Cette gamme de détacheurs assure le déverrouillage de l'ensemble de nos accessoires antivols munis d'un point de sécurité. La recrudescence des vols par aimants milite à privilégier une augmentation de la puissance magnétique pour sécuriser vos accessoires.

Pour assurer la fiabilité des équipements, une corrélation doit être validée avec nos services entre le détacheur et les accessoires antivols sélectionnés.



Détacheur textile
DEV-TEX | Ouverture textile



Détacheur SuperLock
DEV-SL | Ouverture SuperLock



Détacheur HyperLock
DEV-HL | Ouverture HyperLock

i 3 puissances magnétiques

Textile: 5 000 Gauss

SuperLock: 12 000 Gauss

HyperLock: 16 000 Gauss

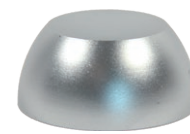

Détacheur Golf
DEV-GOLF | Ouverture Golf



Détacheur BlueBox
DEV-BB | Ouverture BlueBox

DÉTACHEURS BOÎTIERS

Cette gamme de détacheurs assure le déverrouillage de l'ensemble de nos boîtiers antivols. Notre système d'ouverture breveté pour les coques dispose de 1 à 4 points de sécurité permettant de lutter efficacement contre les vols par aimants.



Détacheur gris Fors
DEV-FORSG | Ouverture Fors
(cadenas non fourni)



Détacheur rouge Fors
DEV-FORSR | Ouverture Fors



Détacheur 5-4
DEV-54C | Ouverture textile
Fors, 3P et 4P



Détacheur Fors manuel
S704 | Ouverture Fors, 2P



Notre détacheur universel 5-4 permet de sécuriser de manière optimale nos boîtiers antivols. Il dispose également d'un détacheur textile intégré pour les accessoires.

Détacheur fourni avec capot de protection verrouillé par serrure.

	Référence FORS	Nom du Produit	Cotes externes (mm) l x H x P	Technologie	Niveaux de sécurité Boîtier	Couleur	Colisage	Poids du Colis
A	DEV-TEX	Détacheur textile	Ø 61 mm	Textile		●	unité	0,20 kg
B	DEV-SL	Détacheur SuperLock	Ø 74 x 45	SuperLock		●	unité	0,50 kg
C	DEV-HL	Détacheur HyperLock	Ø 82 x 62	HyperLock		●	unité	1,70 kg
D	DEV-GOLF	Détacheur Golf	Ø 75 x 35	Macaron Golf		●	unité	0,50 kg
E	DEV-BB	Détacheur BlueBox	Ø 74 x 50	BlueBox		●	unité	1,70 kg
F	DEV-54C	Détacheur 5-4 universel	166 x 46 x 49	Textile	Fors, 3P, 4P	●	unité	0,40 kg
G	DEV-FORSG	Détacheur gris Fors	93 x 40 x 26		Fors	●	unité	0,07 kg
H	DEV-FORSR	Détacheur rouge Fors	93 x 40 x 26		Fors	●	unité	0,07 kg
I	S704	Détacheur Fors manuel	100 x 42 x 45		Fors, 2P	●	unité	0,108 kg

Meilleure vente
 Puissance magnétique
 Niveaux de sécurité Boîtier
 Ouverture Boîtier Alarme

BOÎTIERS DE PROTECTION

LE CONCEPT DES BOÎTIERS FORS

PICOTS ANTI-RAYURES

Permettant d'empiler les boîtiers sans les rayer.



CROCHET RABATTABLE

Hauteur minimale : pas de perte de place ni de perte de crochet.



PAS D'AXE MÉTALLIQUE

Renforcement de la solidité des boîtiers au niveau de la charnière.



CÔTÉS RENFORCÉS



GÂCHETTE 4P AVEC OPTION ALARME



Pour une sécurisation maximale.



SÉCURITÉ RENFORCÉE

Possibilité de coller des étiquettes de détection (RF et AM).

POLYCARBONATE L121-R

Haute résistance et transparence totale. Protection anti UV.

GÂCHETTE 3P (BREVETÉE)



3 points de protection avec ferrite RF ou AM intégrée.

AUTRES GÂCHETTES

Des gâchettes plus légères sont également disponibles :



Gâchette 2P : avec 2 points de protection.



Gâchette 1P : avec 1 point de protection.

— 4 niveaux de sécurité —



- Options alarme et personnalisation de boîtier: 62
- Jeux vidéo :
 - Playstation 64
 - Nintendo 66
 - Xbox 68
 - Boîtier génériques 69
- Informatique :
 - Apple 70
 - Tablettes et liseuses 71
 - Stockage (disque dur, clé USB, etc.) 72
 - Accessoires gaming (souris, casques, etc.) 74
- Objets connectés: 75
- TV, photos et son :
 - Boîtiers TV connectés et appareils photos 76
 - Casques, écouteurs, enceintes 77
- Téléphonie: 78
- Piles: 79
- Univers DPH: 80
- Cosmétique: 82

*La richesse de l'offre boîtier FORS
vous permet de protéger tout type de produits.*

Vous avez un produit spécifique non répertorié ici ?

Suivez le guide !

Avec les dimensions de votre produit, rendez-vous page 86 où un guide en taille réelle devient l'outil idéal pour trouver la solution boîtier la plus efficace.

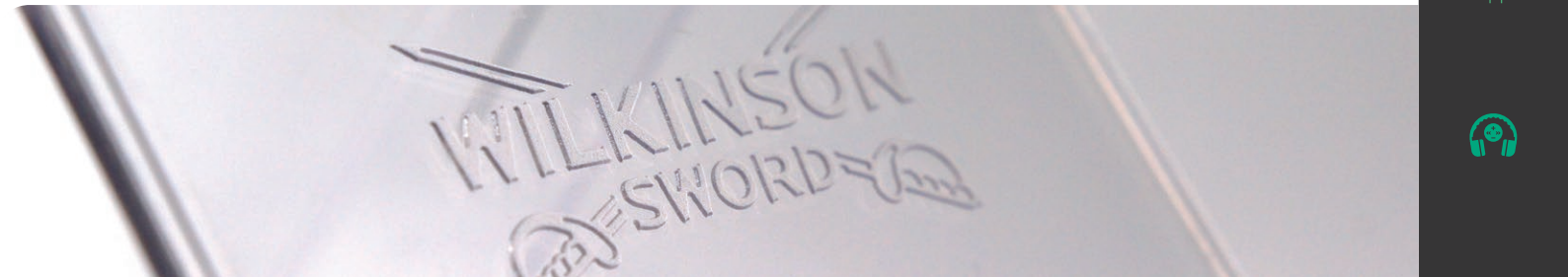



BOÎTIERS DE PROTECTION

LES BOÎTIERS ALARME



LES BOÎTIERS ALARME

Un niveau de sécurité encore jamais atteint !

ROBUSTESSE ET SÉCURITÉ

La gâchette alarme est munie de **4 points de protection** : 3 de verrouillage et 1 système d'alarme inaccessible permettant une sécurisation maximale des produits protégés.

Elle intègre une ferrite RF (Radio-Fréquence) ou AM (Acousto-Magnétique). Possibilité de coller des étiquettes EM de 75 mm (Électro-Magnétique) à l'intérieur du boîtier. Toute ouverture frauduleuse du boîtier déclenche instantanément l'alarme avertissant le personnel de l'effraction survenue.

La gâchette alarme dispose d'une technologie détectant la présence d'aimants. Si un aimant est approché trop près de la gâchette, celle-ci se met à sonner au bout de 3 secondes, pour une période de 10 secondes permettant d'avertir le personnel du magasin d'une éventuelle tentative de vol.

La temporisation prévue laisse le temps à la caissière de déverrouiller le boîtier sans déclencher d'alarme intempestive.

Le déverrouilleur Fors 4P ouvre le boîtier et désactive simultanément le système d'alarme.

SIMPLICITÉ D'UTILISATION ET MODALITÉS D'EXPLOITATION

Le verrouillage et l'armement de l'alarme sont obtenus par pression sur les deux boutons de la gâchette.

Grâce au déverrouilleur Fors 4P, le déverrouillage et la désactivation de l'alarme sont facilités en caisse pour le personnel **en un seul geste**.

La diode s'allume à l'armement de l'alarme et clignote lors de son déclenchement.

Encombrement minimum : la gâchette alarme ne prend pas plus de place en extérieur qu'un autre type de gâchette. Prendre en compte cependant que la hauteur disponible à l'intérieur du boîtier est diminuée de 13 mm.

Les gâchettes alarme sont **réutilisables**.

ADAPTABILITÉ

La gâchette alarme s'adapte sur un grand nombre de modèles de boîtiers Fors.

Possibilité de remplacer les anciennes gâchettes de vos boîtiers par ces dernières.

CARACTÉRISTIQUES TECHNIQUES

- Matière des gâchettes : polycarbonate (plastique ultra-résistant)
- Alarme 95 dB
- Batterie remplaçable : CR 2450
- Durée de vie de la batterie : 3 ans en mode actif (sans alarme)
- Durée de l'alarme en fonctionnement : environ 3 jours
- Résiste à des environnements difficiles : Froid, goutte d'eau, etc.

MODÈLES ET NORMES

- Système de verrouillage déposé
- Mise aux normes RoHS
- Certification CÉ



Ce pictogramme vous permettra de repérer facilement les boîtiers disposant de l'option alarme.

La solution indispensable pour protéger vos produits contre le vol en magasin



Gâchette alarme V3



Gâchette alarme V2



Déverrouilleur 5-4

FERMETURE

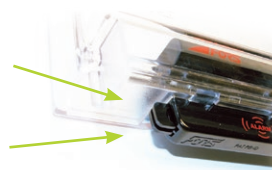

Pour verrouiller le boîtier, appuyez sur les 2 boutons simultanément. Un «bip» sonore et l'éclairage de la diode confirment le déclenchement de l'alarme.

OUVERTURE

Gâchette vers l'avant



Pour déverrouiller le boîtier, insérer celui-ci dans le déverrouilleur suivant le sens indiqué sur la photo.



BOÎTIERS DE PROTECTION

LA PERSONNALISATION DE BOÎTIER

PERSONNALISATION DE BOÎTIERS

De nombreux avantages !



Boîtiers de sécurité officiels BIC et PHILIPS
Disponibles immédiatement.



Étiquette logotypée



Gravure dans la masse



Design et couleurs personnalisés

AUGMENTEZ L'IMPACT VISUEL DE VOS LINÉAIRES

Identification aisée des produits dans les rayons par les clients.

Mise en valeur des produits pour favoriser l'acte d'achat.

Création d'univers magasins avec des rayons plus attractifs : maximisation de l'impact merchandising.

Pas de mélange des boîtiers, chaque boîtier reste dans sa zone.



De nombreuses marques et enseignes nous font confiance depuis de nombreuses années.

Nos boîtiers font partie intégrante des rayons et sont de véritables points de repère pour les clients comme pour les employés du magasin.

Design exclusif, couleurs personnalisées, étiquettes logotypées, gravures...

Tout est possible !



BOÎTIERS DE PROTECTION

JEUX VIDÉO



SONY

Partenaire officiel

Fors est le **fournisseur officiel** de Sony depuis près de 25 ans.

La forte identité visuelle de nos boîtiers permet de **mettre en avant la qualité de votre rayon** et d'identifier rapidement les jeux vidéo en fonction de la console.



A Jeu PS4
Boîtier : PS4
Boîtier officiel PS4



B Jeu PS3
Boîtier : PS3
Boîtier officiel PS3



C Jeu PS Vita
Boîtier : PSVITA
Boîtier officiel PS Vita



D Jeu PSP 1
Boîtier : PSP1
Boîtier officiel PSP 1



E Jeu PSP 2
Boîtier : PSP2
Boîtier officiel PSP 2

CONSOLES ET PACKS

Les consoles Sony Playstation sont des produits volumineux à forte valeur ajoutée.

Ces produits nécessitent d'intégrer une protection afin de les mettre en libre service.

Le format de ces produits ne permet pas d'intégrer un boîtier de protection. Cependant, 2 accessoires sont adaptés selon votre degré de sécurité souhaitée :

Nos Spider et Spider filet console sont équipés d'une ferrite RF et AM et d'une alarme de

95 dB. Ils s'alarment en cas de coupure du câble. Il s'agit de la solution optimale.

Pour plus d'informations sur les Spiders : Voir p. 56.



Spidercon
Spider filet console



Spider
Spider grand format



F Console PSP
Boîtier : PSPC
Boîtier officiel PSP



G Console PS Vita
Boîtier : CDR
Boîtier officiel PS Vita



BOÎTIERS DE PROTECTION

JEUX VIDÉO

MANETTES ET ACCESSOIRES

Fortement convoités, les accessoires SONY sont des produits à protéger. Nous préconisons d'utiliser des boîtiers adaptés aux dimensions du produit ou le Spider (p.56).

Pour tout autre accessoire, se référer au guide page 86.



Manette officielle dualshok 4

Boîtier : P22
Alternative : Spider



Clavier Hori : Tactical assault commander pro type M2

Boîtier : P14
Alternative : Spider



Casque

Boîtier : P22
Alternative : Spider



Playstation Camera

Boîtier : T03
Alternative : P22, Spider



Carte cadeau, Carte abonnement

Boîtier : USB
Alternative : CDP

	Référence FORS	Nom du Produit	Code gravé sur le boîtier	Volume (cm³)	Cotes internes (mm) LxHxP	Cotes externes (mm) LxHxP	Fente Blister	Niveaux de sécurité	Colisage	Poids du Colis
A	PS4	Jeu PS4	344	458	140x172x19	148x24x24			50	13,20 kg
B	PS3	Jeu PS3	333	477	138x173x20	148x240x32			50	13,80 kg
C	PSVITA	Jeu PS Vita	341A	250	109x135x17	148x240x32			50	8,70 kg
D	PSP1	Jeu PSP 1	327abc	355	105x188x18	120x285/255x28			75	18,00 kg
E	PSP2	Jeu PSP 2	328	671	105x188x34	120x285/255x42			63	15,20 kg
F	PSPC	Console PSP	329	4074	236x137x126	258x178x131			9	6,20 kg
G	CDR	Console PS Vita	112	4094	285x228x63	292x258x68			10	6,70 kg
H	P22	Boîtier P22	322	3600	200x200x90	210x230x97			10	6,50 kg
I	T03	Boîtier T03	348	2831	150x222x85	154x256x90			14	5,56 kg
J	P14	Boîtier P14	314	7353	230x296x108	242x331x115			5	5,10 kg
K	USB	Boitier Blister	345	80	70x72x16	76x104x28	3 côtés		125	9,00 kg
	CDP	CD Plein	106	285	144x132x15	153x163x21			84	14,60 kg

Meilleures ventes

Niveaux de sécurité disponibles : voir p.60

Alarme disponible en option : voir p.62



BOÎTIERS DE PROTECTION

JEUX VIDÉO

ANTI-THEFT SOLUTIONS | FORS



NINTENDO

Partenaire officiel

Fors est le **fournisseur officiel** de Nintendo depuis près de 25 ans.

La forte identité visuelle de nos boîtiers permet de **mettre en avant la qualité de votre rayon** et d'identifier rapidement les jeux vidéos en fonction de la console.



A Jeu Switch
Boîtier : SW1
Boîtier officiel Switch



B Jeu Wii U
Boîtier : WI1U
Boîtier officiel Wii U



C Jeu DS
Boîtier : DSJ
Boîtier officiel DS



D Jeu light
Boîtier : DSJL
Boîtier format Jeu DS

CONSOLES ET PACKS

Les consoles Switch et Wii U de Nintendo sont des produits volumineux à forte valeur ajoutée qui nécessitent d'intégrer une protection afin de les mettre en libre service.



Le format de ces produits ne permet pas d'intégrer un boîtier de protection, cependant les Spiders sont adaptés. **Pour plus d'informations sur les Spiders : Voir p. 56.**



Spider
Spider grand format



Spidermini
Spider petit format



Spidercon
Spider filet console

E



Console DSi
Boîtier officiel DSi
Alternatives : Spider, Mini-Spider

F



Console DS
Boîtier officiel DS
Alternatives : Spider, Mini-Spider

G



Console 3DS
Boîtier officiel 3DS
Alternatives : Spider, Mini-Spider

H



Console 3DS XL
Boîtier officiel 3DS XL
Alternatives : Spider, Mini-Spider



BOÎTIERS DE PROTECTION

JEUX VIDÉO

ANTI-THEFT SOLUTIONS | FORS

MANETTES ET ACCESSOIRES

Les accessoires Nintendo sont des produits à forte démarque et à protéger. Nous préconisons d'utiliser des boîtiers adaptés aux dimensions du produit ou le Spider (p.56).

Pour tout autre accessoire, se référer au guide page 86.



I Nintendo Switch Dock Set
Boîtier : P26
Alternative : Spider



J Joy-Con
Boîtier : LAM 05
Alternative : Mini-Spider



K Manette Nintendo Switch Joy-Con Charging Grip
Boîtier : Print - P12
Alternative : Spider



L Pokéball Plus
Boîtier : COS5
Alternative : Mini-Spider



M Joy-Con pair
Boîtier : P08
Alternative : Mini-Spider

	Référence FORS	Nom du Produit	Code gravé sur le boîtier	Volume (Cm ³)	Cotes internes (mm) LxHxP	Cotes externes (mm) LxHxP	Fente Blister	Niveaux de sécurité	Colisage	Poids du Colis
A	SW1	Jeu Switch	346	534	175x110x18	205x118x22			20	3,20 kg
B	WIIU	Jeu Wii U	332	534	139x192x20	147x252x27			50	13,30 kg
C	DSJ	Jeu DS	325	399	144x132x21	153x163x29			20	3,10 kg
D	DSJL	Jeu light	337	375	142x132x20	151x166x27			20	3,80 kg
E	DSI	Console DSi	336	1785	257x124x56	264x185x64			17	6,30 kg
F	DSC	Console DS	326	2411	224x156x69	234x190x76			14	6,30 kg
G	C3DS	Console 3DS	339	3988	233x163x105	246x220x109			7	4,50 kg
H	3DSXL	Console 3DS XL	342	1516	190x133x60	204x172x65			16	5,40 kg
I	P26	Boîtier P26	326	3626	200x259x70	221x298x78			10	7,40 kg
J	LAM05	Boîtier LAM 05	412*	495	96x112x46	102x145x52			30	4,80 kg
K	PRINT	Boîtier Printer	207	1704	183x133x70	192x205x76			26	8,50 kg
	P12	Boîtier P12	309	701	99x118x60	110x151x71	1 côté		40	8,70 kg
L	COS5	Boîtier COS 5	501	352	70x70x72	85x94x94			80	10,00 kg
M	P08	Boîtier P08	308	847	128x135x49	139x166x60	1 côté		40	9,90 kg

Meilleures ventes

Niveaux de sécurité : Voir p. 60 Voir p. 59

Alarme disponible en option, voir p.62



BOÎTIERS DE PROTECTION

JEUX VIDÉO

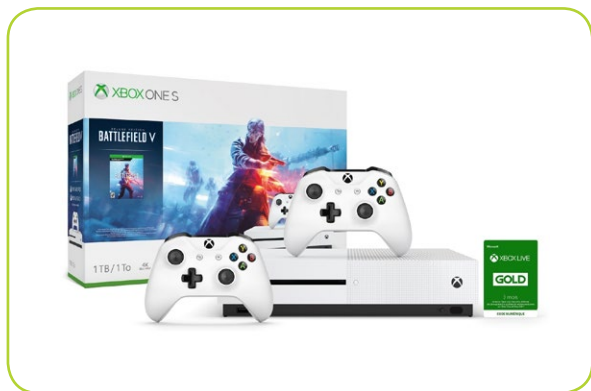

MICROSOFT

Partenaire officiel

Fors est le fournisseur officiel de Microsoft depuis près de 25 ans.

La forte identité visuelle de nos boîtiers permet de mettre en avant la qualité de votre rayon et d'identifier rapidement les jeux vidéos en fonction de la console.

CONSOLES ET PACKS

Les consoles Xbox de Microsoft sont des produits volumineux à forte valeur ajoutée qui nécessitent d'intégrer une protection afin de les mettre en libre service.

Le format de ces produits ne permet pas d'intégrer un boîtier de protection, cependant les Spiders sont adaptés. Pour plus d'informations sur les Spiders : Voir p. 56.



A Jeu Xbox One
Boîtier : XBONE
Boîtier officiel Xbox One

B Jeu Xbox 360
Boîtier : XB360
Boîtier officiel Xbox 360



Spider
Spider grand format
 Spidercon
Spider filet console

MANETTES ET ACCESSOIRES

Les accessoires Xbox sont des produits à protéger. Nous pouvons pour cela utiliser des boîtiers adaptés aux dimensions du produit ou en utilisant un accessoire: Le Spider.

Pour tout autres accessoires, se référer au guide p. 86.



C Manette Xbox: Wireless controller
Boîtier : P22
Alternatives : Spider, Spider filet



D Casque Xbox: Stealth 600
Boîtier : P27
Alternatives : Spider, Spider filet



E Windows 8
Boîtier : P27
Alternatives : Spider, Spider filet

	Référence FORS	Nom du Produit	Code gravé sur le boîtier	Volume (Cm³)	Cotes internes (mm) LxHxP	Cotes externes (mm) LxHxP	Fente Blister	Niveaux de sécurité	Colisage	Poids du Colis
	A	XBONE	Jeu XBOX ONE	343	451	138x172x19	148x231x24		55	13,10 kg
	B	XB360	Jeu XBOX 360	213	613	143x195x22	154x250x29		50	14,00 kg
	C	P22	Boîtier P22	322	3600	200x200x90	210x230x97		10	6,50 kg
	D	P27	Boîtier P27	327	5159	198x258x101	212x298x106		6	5,20 kg
	E	WIN8	Boîtier Windows 8	342	444	149x149x20	157,5x181x27		20	3,70 kg

Meilleures ventes

Niveaux de sécurité disponibles : voir p.60

Alarme disponible en option : voir p.62



BOÎTIERS DE PROTECTION

PRODUITS GÉNÉRIQUES

PRODUITS GÉNÉRIQUES

Les boîtiers génériques représentent une alternative plus économique pour la protection de vos jeux vidéos.

Les boîtiers DVD HD et DVD light bénéficient des innovations Fors. Les axes métalliques ont été notamment remplacés par des picots en plastique polycarbonate incassables.



A Blu-Ray
DVHD | Format 1 Blu-Ray



B DVD light
DVDL | Format 1 DVD



C CD 3
CD3 | Boîtier ajouré 1CD



D CD Plein
CDP | Boîtier plein 1



E CD / Jeu light
DSJL | Boîtier CD Double

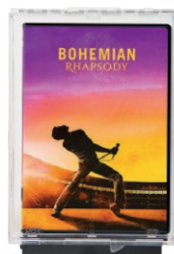

F DVD Plein
DVDP | Format 1 DVD



G DVD Double
DVD2 | Format 2 DVD



H Blu-Ray Triple
DVHD3 | Format 3 Blu-Ray

	Référence FORS	Nom du Produit	Code gravé sur le boîtier	Volume (Cm ³)	Cotes internes (mm) LxHxP	Cotes externes (mm) LxHxP	Fente Blister	Niveaux de sécurité	Colisage	Poids du Colis
	A	Blu-Ray	117A	430	139x172x18	153x230x23		🔒 📦 🔔	65	15,40 kg
	B	DVD light	119	475	144x194x17	150x228x21		🔒 📦 🔔	50	9,10 kg
	C	CD 3	104	213	141x126x12	154x145x16		🔒 📦 🔔	50	3,50 kg
	D	CD Plein	106	285	144x132x15	153x163x21		🔒 📦 🔔	84	14,60 kg
	E	CD / Jeu light	337	375	142x132x20	151x166x27		🔒 📦 🔔	20	3,80 kg
	F	DVD Plein	111	558	143x195x20	153x230x25		🔒 📦 🔔	65	15,60 kg
	G	DVD Double	113	1313	143x204x45	153x236x50		🔒 📦 🔔	25	7,00 kg
	H	Blu-Ray triple	117B	1071	137x170x46	149x208x51		🔒 📦 🔔	30	8,00 kg



Meilleures ventes



Niveaux de sécurité disponibles : voir p.60



Alarme disponible en option : voir p.62



BOÎTIERS DE PROTECTION

INFORMATIQUE

PRODUITS APPLE

Voici notre sélection de boîtiers adaptés aux packagings Apple. Toutefois, la sollicitation de ces produits requiert une analyse spécifique avec nos conseillers.

N'hésitez pas à nous consulter.



Les autres produits Apple comme les Macbook, Air, Pro, les claviers ou encore les IMac, sont des produits volumineux à forte valeur ajoutée qui nécessitent d'intégrer une protection afin de les mettre en libre-service.

Tous les formats de ces produits ne permettent pas d'intégrer un boîtier de protection, cependant les Spiders sont adaptés. **Pour plus d'informations sur les Spiders : Voir p. 56.**

Spider
Spider grand format

Spidercon
Spider filet console



A
Apple Magic Trakpad
Boîtier : DVHD

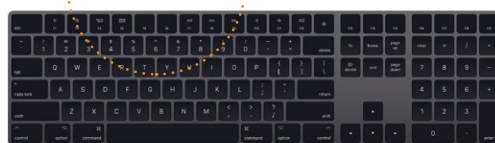

B
Apple Magic Mouse
Boîtier : P08

C
Apple Chargeur USB-C
Boîtier : DVD2



Apple Ipad
Voir Tablettes page suivante

Apple Watch
Voir solution Objets connectés p.75

Apple Iphone
Voir solution téléphonie p. 78

E
Apple Chargeur MagSafe 1 & 2
Boîtier : P22 - T03

D
Apple Pencil
Boîtier : P29

	Référence FORS	Nom du Produit	Code gravé sur le boîtier	Volume (Cm ³)	Cotes internes (mm) LxHxP	Cotes externes (mm) LxHxP	Fente Blister	Niveaux de sécurité	Colisage	Poids du Colis
	A	DVD HD	117A	430	139x172x18	153x230x23			65	15,40 kg
	B	Boîtier P08	308	847	128x135x49	139x166x60	1 côté		40	9,90 kg
	C	Boîtier P29	335	432	58x218x34	69x254x40			28	4,40 kg
	D	DVD Double	113	1313	143x204x45	153x236x50			25	7,00 kg
E	P22	Boîtier P22	322	3600	200x200x90	210x230x97			10	6,50 kg
	T03	Boîtier T03	348	2831	150x222x85	154x256x90			14	5,56 kg

Meilleures ventes

Niveaux de sécurité disponibles : voir p.60

Alarme disponible en option : voir p.62



BOÎTIERS DE PROTECTION

INFORMATIQUE

TABLETTES



Spider file middle
SPIDERBOT

Nous avons sélectionné pour vous les boîtiers correspondants à la majorité des tablettes, mais devant la diversité du marché, des modèles atypiques se démarquent.

Vous pouvez alors vous référer au guide des tailles (p.86) pour un choix de boîtiers plus adaptés, ou opter pour un **spider** ou **spider filet** (p.56). Pour les solutions **libre-toucher**: voir p. 88.



Tablettes 7 pouces
Boîtier: T03



Tablettes 10 pouces
Boîtier: P26 | Format Ipad Air
P27 | Plus profond
P14 | Plus haut



Tablettes 12 pouces
Boîtier: P14

LISEUSES



Si les différentes liseuses ont toutes leurs spécificités, leurs formats restent très similaires les uns des autres. Ainsi le boîtier T03 permet de protéger la grande majorité de l'offre.

Dans le cas contraire, référez-vous au guide des tailles (p.86) pour un choix de boîtiers plus adaptés, ou opter pour un **spider** ou **spider filet** (p.56).



Kindle, Kobo
et liseuses classiques
Boîtier: T03



Kindle Oasis, Kobo Forma
et grandes liseuses
Boîtier: P26



Petites liseuses
Boîtier: DVD2

	Référence FORS	Nom du Produit	Code gravé sur le boîtier	Volume (Cm³)	Cotes internes (mm) LxHxP	Cotes externes (mm) LxHxP	Fente Blister	Niveaux de sécurité	Colisage	Poids du Colis
A	T03	Boîtier T03	348	2831	150x222x85	154x256x90			14	5,56 kg
B	P26	Boîtier P26	326	3626	200x259x70	221x298x78			10	7,40 kg
	P27	Boîtier P27	327	5159	198x258x101	212x298x106			6	5,20 kg
C	P14	Boîtier P14	314	7353	230x296x108	242x331x115			5	5,10 kg
D	DVD2	DVD Double	113	1313	143x204x45	153x236x50			25	7,00 kg



Meilleures ventes



Niveaux de sécurité disponibles : voir p.60



Alarme disponible en option : voir p.62



BOÎTIERS DE PROTECTION

INFORMATIQUE

CARTES-MÉMOIRE CLÉS USB

Le nouveau boîtier Blister permet d'économiser jusqu'à 50% de place par rapport à un boîtier traditionnel.

Compact et astucieux, ce boîtier permet de protéger tout le linéaire.

Brevet
exclusif
FORS

Unique
&
Design

Pas de
perte de
place

Meilleure
mise en
avant des
produits

i

- Gain de place jusqu'à 50%
- Gain de temps
- Le blister peut dépasser du boîtier sur 3 côtés
- Utilisation de l'accroche du blister
- Ne nécessite aucune modification de votre linéaire
- Un boîtier unique pour l'ensemble du rayon clés USB et cartes mémoire



A

Cartes mémoire et clés USB

Boîtier : USB



FORSTAG
INNOVATIVE SOLUTIONS



BOÎTIERS DE PROTECTION

INFORMATIQUE

DISQUES DUR



Nous avons sélectionné pour vous les boîtiers correspondants à la majorité des disques dur, mais devant la diversité du marché, des modèles atypiques se démarquent.

Vous pouvez vous référer au guide des tailles (p.86) pour un choix de boîtiers plus adaptés, ou opter pour un spider ou spider filet. **Pour plus d'informations sur les Spiders : Voir p. 56.**



B Disques dur 2,5 pouces
Boîtier: DVHD3 | Format triple Blu-Ray DVD2 | Plus haut

C Disques dur 3,5 pouces
Boîtier: T03



Mini Spider
SPIDERMINI | Spider petit format



Spider filet middle
SPIDERBOT | Spider filet petit format

	Référence FORS	Nom du Produit	Code gravé sur le boîtier	Volume (Cm³)	Cotes internes (mm) LxHxP	Cotes externes (mm) LxHxP	Fente Blister	Niveaux de sécurité	Colisage	Poids du Colis
A	USB	Boîtier Blister	345	80	70x72x16	76x104x28	3 côtés		125	9,00 kg
B	DVHD3	Blu-Ray triple	117B	1071	137x170x46	149x208x51			30	8,00 kg
	DVD2	DVD Double	113	1313	143x204x45	153x236x50			25	7,00 kg
C	T03	Boîtier T03	348	2831	150x222x85	154x256x90			14	5,56 kg

Meilleures ventes Niveaux de sécurité: Voir p. 60 Voir p. 59 Alarme disponible en option, voir p.62



BOÎTIERS DE PROTECTION

INFORMATIQUE

ACCESSOIRES GAMING

Les accessoires gaming sont des produits à protéger. Nous pouvons pour cela utiliser des boîtiers adaptés aux dimensions du produit ou en utilisant un accessoire : Le Spider (p. 56).

Pour tout autre accessoire, se référer au guide page 86.





A Casques audio gaming
 Boîtier: P22 | Format 20x20x9 cm
 P14 - P26 - P27 | Plus haut
 P14D - P15 | Plus profond



B Souris gaming
 Boîtier: DVD2 | Format Double DVD
 T03 | Plus profond
 P22 | Plus large



 
 Spider
 Spider grand format

 
 Spidercon
 Spidercon console



BOÎTIERS DE PROTECTION

OBJETS CONNECTÉS

OBJETS CONNECTÉS



Les accessoires gaming sont des produits à protéger. Nous pouvons pour cela utiliser des **boîtiers adaptés aux dimensions** du produit ou en utilisant un accessoire : Le **Spider** (p. 56).

Pour tout autre accessoire, se référer au guide p. 86.

Pour les solutions **libre-toucher pour montres** : p. 97.



Montres connectées et bracelets connectés

Boîtier: DVD2 | Format Double DVD
T03 | Plus profond
P29 | En longeur



Spider
Spider grand format



Spidermini
Spider petit format

	Référence FORS	Nom du Produit	Code gravé sur le boîtier	Volume (Cm ³)	Cotes internes (mm) LxHxP	Cotes externes (mm) LxHxP	Fente Blister	Niveaux de sécurité	Colisage	Poids du Colis
A	P14	Boîtier P14	314	7353	230x296x108	242x331x115		🔒🔒🔒🔊	5	5,10 kg
	P14D	Boîtier P14 Double	334	13787	227x292x208	242x331x216		🔒🔒🔒🔊	2	2,8 kg
	P15	Boîtier P15	315	10249	227x215x210	240x260x215		🔒🔒🔒🔊	2	2,30 kg
	P26	Boîtier P26	326	3626	200x259x70	221x298x78		🔒🔒🔒🔊	10	7,40 kg
	P27	Boîtier P27	327	5159	198x258x101	212x298x106		🔒🔒🔒🔊	6	5,20 kg
A/B	P22	Boîtier P22	322	3600	200x200x90	210x230x97		🔒🔒🔒🔊	10	6,50 kg
B	DVD2	DVD Double	113	1313	143x204x45	153x236x50		🔒🔒🔒🔊	25	7,00 kg
B/C	T03	Boîtier T03	348	2831	150x222x85	154x256x90		🔒🔒🔒🔊	14	5,56 kg
C	P29	Boîtier P29	335	432	58x218x34	69x254x40		🔒🔒🔒🔊	28	4,40 kg



Meilleures ventes



Niveaux de sécurité disponibles : voir p. 60



Alarme disponible en option : voir p.62



BOÎTIERS DE PROTECTION

MULTIMÉDIA

ACCESSOIRES TV



De plus en plus répandus dans les foyers, les accessoires TV connectés sont des produits convoités.

Notre gamme de boîtiers répond efficacement à leur protection.



A

Chromecast 3

Boîtier: P08

Alternative: Mini-Spider



A

Chromecast Ultra

Boîtier: P08

Alternative: Mini-Spider



B

Apple TV 4K

Boîtier: T03

Alternative: Mini-Spider



C

Android TV Nvidia

Boîtier: P14D

Alternative: Spider

APPAREIL PHOTO & CAMÉRA



Nos boîtiers pour appareils photo sont adaptés pour les appareils compacts, hybrides et reflex.

Pour les solutions libre-toucher: voir p. 88.



B

Caméra et APN compacts

Boîtier: T03

Alternative: Mini-Spider



C

APN Bridge, Reflex et Camescopes

Boîtier: P22 | Format 20x20x9 cm

P14 - P26 - P27 | Plus haut

P14D - P15 | Plus profond

Alternative: Spider

	Référence FORS	Nom du Produit	Code gravé	Volume (Cm ³)	Cotes internes (mm) L x H x P	Cotes externes (mm) L x H x P	Fente Blister	Niveaux de Sécurité	Colisage	Poids du Colis	
	A	P08	Boîtier P08	308	847	128x135x49	139x166x60	1 côté		40	9,90 kg
	B	T03	Boîtier T03	348	2831	150x222x85	154x256x90			14	5,56 kg
C	P14	Boîtier P14	314	7353	230x296x108	242x331x115			5	5,10 kg	
	P14D	Boîtier P14 Double	334	13787	227x292x208	242x331x216			2	2,80 kg	
	P15	Boîtier P15	315	10249	227x215x210	240x260x215			2	2,30 kg	

Meilleures ventes

Niveaux de sécurité: Voir p. 60

Voir p. 59

Alarme disponible en option, voir p. 62



BOÎTIERS DE PROTECTION

MULTIMÉDIA

AUDIO

Notre gamme de boîtiers est à même de répondre à la protection des différentes offres de casques, écouteurs et enceintes.

Pour les solutions libre-toucher : voir p. 96.



Casques audio

Boîtier: P22 | Format 20x20x9 cm
P14 - P26 - P27 | Plus haut
P14D - P15 | Plus profond
Alternative : Spider et Spider filet



Écouteurs

Boîtier: LAM7 | Carré fin
P17 | Plus haut
P10 | Plus large



Enceintes

Boîtier: COS5 | Cube 7 cm
P17 | Plus haut
P22 - T03 | Plus large

	Référence FORS	Nom du Produit	Code gravé	Volume (Cm ³)	Cotes internes (mm) LxHxP	Cotes externes (mm) LxHxP	Fente Blister	Niveaux de Sécurité	Colisage	Poids du Colis
C	P22	Boîtier P22	322	3600	200x200x90	210x230x97		🔒 📦 🔊	10	6,50 kg
	P26	Boîtier P26	326	3626	200x259x70	221x298x78		🔒 📦 🔊 🔊	10	7,40 kg
	P27	Boîtier P27	327	5159	198x258x101	212x298x106		🔒 📦 🔊 🔊	6	5,20 kg
D	LAM07	Boîtier LAM 07	416*	286	99x111x26	102x145x32		🔒 📦 🔊	48	5,10 kg
	P17	Boîtier P17	317*	970	101x196x49	113x228x55	1 côté	🔒 📦 🔊 🔊	49	12,10 kg
	P10	Boîtier P10	310	1340	143x218x43	153x258x49	1 côté	🔒 📦 🔊 🔊	25	9,20 kg
E	COS5	Boîtier COS 5	501	352	70x70x72	85x94x94		🔒 🔒 🔒 🔒 🔊	80	10,00 kg



Meilleures ventes

Niveaux de sécurité: 🔒 🔒 🔒 🔒

Voir p. 60



Voir p. 59



Alarme disponible en option, voir p.62



BOÎTIERS DE PROTECTION

TÉLÉPHONIE

TÉLÉPHONIE MOBILE ET GPS

Le succès des smartphones haut de gamme nécessite une protection particulièrement adaptée.

Voici une sélection de boîtiers permettant de protéger efficacement vos téléphones de marque.



Pour sécuriser vos présentations de téléphones en libre-accès : voir section libre-toucher p. 88.



Téléphones petit format

Boîtier : P17 | Tout en hauteur
P17D | Plus profond
Alternative : Mini-spider



Téléphones mobiles

Boîtier : T03 | Idéal smartphones
P10 | Moins profond
C3DTEL | Plus profond
P22 | Plus large
Alternative : Spider et Mini-spider



GPS

Boîtier : C3DTEL | Format large
P22 | Plus haut
P15 | Plus profond
P14 | Grand format
P14D | Grand et profond
Alternative : Spider et Spider-filet



i — Boîtier T01

Le nouveau boîtier pour housses et étuis de téléphone protège 80% du linéaire.



Housse/Étui téléphone

Boîtier : T01
Alternative : P17 - SW1 - DVDP - DVD2



Accessoires mobiles

Boîtier : P17 | Tout en hauteur
P17D | Plus profond
T01 | Moins profond
P13 | Moins large
P10 | Plus large



BOÎTIERS DE PROTECTION

PILES

PILES

Les emballages de piles étant fragiles et donc facilement fracturables, il est important de les protéger avec une solution adaptée.

Fors propose un large choix de boîtiers pour couvrir les diverses dimensions d'emballage de piles.

Les boîtiers sont transparents de sorte que les caractéristiques de vos articles restent lisibles.



F

Piles boutons

Boîtier: USB - LAM01



G

Piles LR3/LR6

Boîtier: USB - VOLT - LAM02



H

Piles LR15/LR20

Boîtier: LAM04 - LAM11

	Référence FORS	Nom du Produit	Code gravé	Volume (Cm ³)	Cotes internes (mm) LxHxP	Cotes externes (mm) LxHxP	Fente Blister	Niveaux de Sécurité	Collisage	Poids du Colis
A	P17	Boîtier P17	317*	970	101x196x49	113x228x55	1 côté		49	12,10 kg
	P17D	Boîtier P17 Double	317*	1 392	100x196x71	113x228x71	1 côté		25	6,80 kg
B	T03	Boîtier T03	348	2 831	150x222x85	154x256x90			14	5,56 kg
	P10	Boîtier P10	310	1 340	143x218x43	153x258x49	1 côté		25	9,20 kg
	C3DTEL	Boîtier 3D Tel	339	3 988	233x163x105	246x220x109			7	4,50 kg
	P22	Boîtier P22	322	3 600	200x200x90	210x230x97			10	6,50 kg
C	P14	Boîtier P14	314	7 353	230x296x108	242x331x115			5	5,10 kg
	P14D	Boîtier P14 Double	334	13 787	227x292x208	242x331x216			2	2,80 kg
	P15	Boîtier P15	315	10 249	227x215x210	240x260x215			2	2,30 kg
D	T01	Boîtier T01	347A	563	112x201x25	120x234x30			50	9,95 kg
	SW1	Boîtier Jeu Switch	346	346	175x110x18	205x118x22			20	3,20 kg
	DVDP	Boîtier DVD Plein	111	558	143x195x20	153x230x25			65	15,60 kg
	DVD2	Boîtier DVD Double	113	1 313	143x204x45	153x236x50			25	7,00 kg
E	P13	Boîtier P13	313	763	71x215x50	28x250x56			49	10,90 kg
F	USB	Boîtier Blister	345	80	70x72x16	76x104x28	3 côtés		25	4,50 kg
	LAM01	Boîtier LAM 01	401	207	101x114x18	111x177x24			130	16,70 kg
G	VOLT	Boîtier Volt	414	145	72x72x28	80x130x49			48	3,50 kg
	LAM02	Boîtier LAM 02	411	201	99x113x18	102x145x24			48	5,80 kg
H	LAM04	Boîtier LAM 04	410	405	97x113x37	102x145x42			24	4,40 kg
	LAM11	Boîtier LAM 11	418	399	98x110x37	108x141x44	1 côté		20	3,00 kg



Meilleures ventes

Niveaux de sécurité: Voir p. 60

Voir p. 59

Alarme disponible en option, voir p.62



BOÎTIERS DE PROTECTION

HYGIÈNE ET BEAUTÉ

RASOIRS ET LAMES

Le conditionnement des lames de rasoir est souvent en carton, d'où un risque de vol accru.

La série de boîtiers LAM permet de parer à ce point faible et de protéger efficacement les lames de rasoir contre le vol. Les boîtiers LAM05 et LAM07 conviennent pour les broches et les meubles en rack.

Fors a également conçu des boîtiers pour protéger le rasoir lui-même.



P17:
Profondeur
49 mm



P17D:
Profondeur
71 mm



Rasoirs mécaniques
Boîtier: P17 | Petite profondeur
P17D | Grande profondeur



PHILIPS & WILKINSON

Partenaires officiels



PHILIPS



Gamme LAM: Des tailles presque identiques, différentes profondeurs



B Pack de 4 lames
Boîtier: LAM02



C Pack de 4, 6 et 8 lames
Boîtier: LAM07 - LAM09



D Pack de 12 lames
Boîtier: LAM05



E Pack épais
Boîtier: LAM06



COUVRE GÉNÉRALEMENT 75% DU LINÉAIRE

COUVRE GÉNÉRALEMENT 25% DU LINÉAIRE

18 mm

32 mm

52 mm

65 mm

← Plus fin

→ Plus profond

LAM07

LAM05



Les boîtiers LAM05 et LAM07 sont prévus pour rentrer dans les racks tiroirs



BOÎTIERS DE PROTECTION

HYGIÈNE ET BEAUTÉ

BROSSES À DENTS ET LENTILLES

Les brosses à dents et consommables sont de plus en plus ciblés par les voleurs et doivent être protégés.



F

Lentilles de contact
Boîtier: P28



G

Brosse à dents électrique
Boîtier: P29 | Haut et fin
P13 | Plus large

ÉQUIPEMENTS SOINS CORPS ET VISAGE

Notre sélection de boîtiers volumineux pour la protection des tondeuses à cheveux, rasoirs électriques, épilateurs...



H



Équipement hygiène

Boîtier: P22 | 20 x 20 x 9 cm
P27 | Plus haut & profond
P14 | Grand format
P14D | Grand et profond
Alternative : Spider et Spider-filet

	Référence FORS	Nom du Produit	Code gravé	Volume (Cm ³)	Cotes internes (mm) L x H x P	Cotes externes (mm) L x H x P	Fente Blister	Niveaux de Sécurité	Colisage	Poids du Colis
A	P17	Boîtier P17	317*	970	101x196x49	113x228x55	1 côté		49	12,10 kg
	P17D	Boîtier P17 Double	317*	1 392	100x196x71	113x228x71	1 côté		25	6,80 kg
B	LAM02	Boîtier LAM 02	411	201	99x113x18	102x145x24			48	5,80 kg
C	LAM07	Boîtier LAM 07	416*	286	99x111x26	102x145x32			48	5,10 kg
	LAM09	Boîtier LAM 09	415	294	99x110x27	108x141x32			40	5,20 kg
D	LAM05	Boîtier LAM 05	412*	495	96x112x46	102x145x52			30	4,80 kg
E	LAM06	Boîtier LAM 06	413	705	96x113x65	101x144x71			24	4,40 kg
F	P28	Boîtier P28	330	196	144x80x17	153x85x23			48	3,50 kg
G	P13	Boîtier P13	313	763	71x215x50	28x250x56			49	10,90 kg
	P29	Boîtier P29	335	432	58x219x34	69x254x40			28	4,40 kg
H	P14	Boîtier P14	314	7 353	230x296x108	242x331x115			5	5,10 kg
	P14D	Boîtier P14 Double	334	13 787	227x292x208	242x331x216			2	2,80 kg
	P22	Boîtier P22	322	3 600	200x200x90	210x230x97			10	6,50 kg
	P27	Boîtier P27	327	5 159	198x258x101	212x298x106			6	5,20 kg

Meilleures ventes



Niveaux de sécurité disponibles : voir p.60



Alarme disponible en option : voir p.62



BOÎTIERS DE PROTECTION

HYGIÈNE ET BEAUTÉ

LA GAMME DE BOÎTIERS 2D

Nos boîtiers réglables en hauteur permettent de s'adapter au mieux aux parfums et cosmétiques et favorisent la mise en avant de vos produits à achalander.



i 2 hauteurs - 3 tailles de plateaux

Dimensions des boîtiers (hauteur totale / hauteur utile) :

- Boîtier 1: 135 mm / 108 mm
- Boîtier 2: 160 mm / 135 mm



BOÎTIERS DE PROTECTION

HYGIÈNE ET BEAUTÉ

BOÎTIERS COS 1 & 2

Nos boîtiers réglables en hauteur permettent de s'adapter au mieux aux parfums et cosmétiques et favorisent la mise en avant de vos produits à achalander.



G

Cosmétiques
COS1 | Base 45x21 mm

Taille ajustable en hauteur

95 mm
160 mm

H

Cosmétiques plus larges
COS2 | Base 59x35 mm



i

FORSTAG
INNOVATIVE SOLUTIONS

Le Forstag Trad permet également de protéger vos produits cosmétiques sous blister avec une sécurité plus élevée, pour plus d'informations, voir page 44.

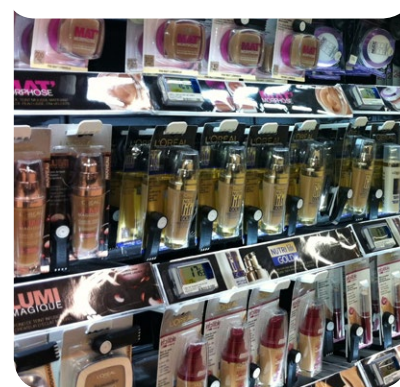

BOÎTIER COS 5

Le nouveau boîtier COS 5 bénéficie d'un design soigné qui valorisera vos crèmes cosmétiques. Ce boîtier a été optimisé afin de protéger l'ensemble de votre linéaire.



I

Crème soin du visage
COS5 | Cube 7cm

i

Gerbable



	Référence FORS	Nom du Produit	Code gravé	Volume (Cm ³)	Cotes internes (mm) LxHxP	Cotes externes (mm) LxHxP	Fente Blister	Niveaux de Sécurité	Colisage	Poids du Colis
A	M1010	Boîtier réglable Petit 2D petite hauteur	M1010	460	74x108 à 135x46	81 x 148 x 79			48	8,90 kg
B	M1020	Boîtier réglable Moyen 2D petite hauteur	M1020	692	95x110 à 130x56	101 x 148 x 88			48	10,10 kg
C	M1030	Boîtier réglable Grand 2D petite hauteur	M1030	957	116x105 à 125x66	120x148x98			24	6,30 kg
D	M2010	Boîtier réglable Petit 2D grande hauteur	M2010	572	74x135 à 168x46	81 x 184 x 78			48	9,60 kg
E	M2020	Boîtier réglable Moyen 2D grande hauteur	M2020	862	95x135 à 162x56	101 x 175 x 88			48	10,30 kg
F	M2030	Boîtier réglable Grand 2D grande hauteur	M2030	1 225	116x135 à 160x66	121 x 175 x 98			24	6,60 kg
G	COS1	Boîtier réglable COS 1	451	89 à 151	45x95 à 160x21	57 x 123 à 189x45			70	9,10 kg
H	COS2	Boîtier réglable COS 2	452	196 à 330	59x95 à 160x35	71 x 127 à 188x59			40	6,80 kg
I	COS5	Boîtier COS 5	501	352	70x70x72	85x94x94			80	10,00 kg



Meilleures ventes

Niveaux de sécurité: Voir p. 60



Voir p. 59



Alarme disponible en option, voir p.62



BOÎTIERS DE PROTECTION

CARACTÉRISTIQUES TECHNIQUES

Référence FORS	Nom du Produit	Code gravé	Volume (Cm³)	Cotes internes (mm) L x H x P	Cotes externes (mm) L x H x P	Fente Blister	Niveaux de Sécurité	Colisage	Poids du Colis
USB	Boîtier Blister	345	80	70x72x16	76x104x28	3 côtés		25	4,50 kg
VOLT	Boîtier Volt	414	145	72x72x28	80x130x49			48	3,50 kg
PRINT	Boîtier Printer	207	1 704	183x133x70	192x205x76			26	8,50 kg
C3DTEL	Boîtier 3D Tel	339	3 988	233x163x105	246x220x109			7	4,50 kg
WIN8	Boîtier Windows 8	342	444	149x149x20	157,5x181x27			20	3,70 kg
CDP	Boîtier CD Plein	106	285	144x132x15	153x163x21			84	14,60 kg
CD3	Boîtier CD 3	104	213	141x126x12	154x145x16			50	3,50 kg
DVDL	Boîtier DVD light	119	475	144x194x17	150x228x21			50	9,10 kg
DVDP	Boîtier DVD Plein	111	558	143x195x20	153x230x25			65	15,60 kg
DVD2	Boîtier DVD Double	113	1 313	143x204x45	153x236x50			25	7,00 kg
DVHD	Boîtier Blu-Ray	117A	430	139x172x18	153x230x23			65	15,40 kg
DVHD3	Boîtier Blu-Ray triple	117B	1 071	137x170x46	149x208x51			30	8,00 kg
DSJL	Boîtier Jeu light	337	375	142x132x20	151x166x27			20	3,80 kg
XBONE	Boîtier Jeu XBOX ONE	343	451	138x172x19	148x231x24			55	13,10 kg
XB360	Boîtier Jeu XBOX 360	213	613	143x195x22	154x250x29			50	14,00 kg
PSP1	Boîtier Jeu PSP 1	327abc	355	105x188x18	120x285x28			75	18,00 kg
PSP2	Boîtier Jeu PSP 2	328	671	105x188x34	120x285x42			63	15,20 kg
PS3	Boîtier Jeu PS3	333	477	138x173x20	148x240x32			50	13,80 kg
PS4	Boîtier Jeu PS4	344	458	140x172x19	148x24x24			50	13,20 kg
PSVITA	Boîtier Jeu PS Vita	341A	250	109x135x17	148x240x32			50	8,70 kg
SW1	Boîtier Jeu Switch	346	346	175x110x18	205x118x22			20	3,20 kg
WIIU	Boîtier Jeu Wii U	332	534	139x192x20	147x252x27			50	13,30 kg
WII	Boîtier Jeu Wii	332	534	139x192x20	147x252x27			50	13,30 kg
DSJ	Boîtier Jeu DS	325	399	144x132x21	153x163x29			20	3,10 kg
DSC	Boîtier Console DS	326	2 411	224x156x69	234x190x76			14	6,30 kg
DSI	Boîtier Console DSi	336	1 785	257x124x56	264x185x64			17	6,30 kg
C3DS	Boîtier Console 3DS	339	3 988	233x163x105	246x220x109			7	4,50 kg
3DSXL	Boîtier Console 3DS XL	342	1 516	190x133x60	204x172x65			16	5,40 kg
PSPC	Boîtier Console PSP	329	4 074	236x137x126	258x178x131			9	6,20 kg
CDR	Boîtier Console PS Vita	112	4 094	285x228x63	292x258x68			10	6,70 kg
M1010	Boîtier réglable Petit 2D petite hauteur	M1010	460	74x108 à 135x46	81x148x79			48	8,90 kg
M2010	Boîtier réglable Petit 2D grande hauteur	M2010	572	74x135 à 168x46	81x184x78			48	9,60 kg
M1020	Boîtier réglable Moyen 2D petite hauteur	M1020	692	95x110 à 130x56	101x148x88			48	10,10 kg
M2020	Boîtier réglable Moyen 2D grande hauteur	M2020	862	95x135 à 162x56	101x175x88			48	10,30 kg
M1030	Boîtier réglable Grand 2D petite hauteur	M1030	957	116x105 à 125x66	120x148x98			24	6,30 kg
M2030	Boîtier réglable Grand 2D grande hauteur	M2030	1 225	116x135 à 160x66	121x175x98			24	6,60 kg
COS1	Boîtier réglable COS 1	451	89 à 151	45x95 à 160x21	57x123 à 189x45			70	9,10 kg

Niveaux de sécurité: Voir p. 60

Voir p. 59

Alarme disponible en option, voir p.62



BOÎTIERS DE PROTECTION

CARACTÉRISTIQUES TECHNIQUES

Référence FORS	Nom du Produit	Code gravé	Volume (Cm³)	Cotes internes (mm) L x H x P	Cotes externes (mm) L x H x P	Fente Blister	Niveaux de Sécurité	Colisage	Poids du Colis
COS2	Boîtier réglable COS 2	452	196 à 330	59x95 à 160x35	71x127 à 188x59			40	6,80 kg
COS5	Boîtier COS 5	501	352	70x70x72	85x94x94			80	10,00 kg
LAM01	Boîtier LAM 01	401	207	101x114x18	111x177x24			130	16,70 kg
LAM02	Boîtier LAM 02	411	201	99x113x18	102x145x24			48	5,80 kg
LAM03	Boîtier LAM 03	409	288	98x113x26	102x145x31			48	6,20 kg
LAM04	Boîtier LAM 04	410	405	97x113x37	102x145x42			24	4,40 kg
LAM05	Boîtier LAM 05	412*	495	96x112x46	102x145x52			30	4,80 kg
LAM06	Boîtier LAM 06	413	705	96x113x65	101x144x71			24	4,40 kg
LAM07	Boîtier LAM 07	416*	286	99x111x26	102x145x32			48	5,10 kg
LAM09	Boîtier LAM 09	415	294	99x110x27	108x141x32			40	5,20 kg
LAM10	Boîtier LAM 10	417	294	99x110x27	108x141x32	1 côté		40	5,20 kg
LAM11	Boîtier LAM 11	418	399	98x110x37	108x141x44	1 côté		20	3,00 kg
P01	Boîtier P01	301	154	100x67x23	107x100x29			48	4,70 kg
P03	Boîtier P03	303	160	104x81x19	113x114x29			48	4,00 kg
P04	Boîtier P04	304	406	106x81x50	102x145x42			24	4,40 kg
P05	Boîtier P05	305	161	100x67x24	108x100x35			48	4,60 kg
P06	Boîtier P06	306	468	128x122x30	137x155x38	1 côté		48	9,40 kg
P07	Boîtier P07	307	730	149x71x69	156x101x81			40	8,90 kg
P08	Boîtier P08	308	847	128x135x49	139x166x60	1 côté		40	9,90 kg
P10	Boîtier P10	310	1 340	143x218x43	153x258x49	1 côté		25	9,20 kg
P11	Boîtier P11	311	1 174	135x189x46	145x235x53			25	8,30 kg
P12	Boîtier P12	309	701	99x118x60	110x151x71	1 côté		40	8,70 kg
P13	Boîtier P13	313	763	71x215x50	28x250x56			49	10,90 kg
P14	Boîtier P14	314	7 353	230x296x108	242x331x115			5	5,10 kg
P14D	Boîtier P14 Double	334	13 787	227x292x208	242x331x216			2	2,80 kg
P15	Boîtier P15	315	10 249	227x215x210	240x260x215			2	2,30 kg
P17	Boîtier P17	317*	970	101x196x49	113x228x55	1 côté		49	12,10 kg
P17D	Boîtier P17 Double	317*	1 392	100x196x71	113x228x71	1 côté		25	6,80 kg
P20	Boîtier P20	320	1 522	118x300x43	126x333x51			24	10,10 kg
P22	Boîtier P22	322	3 600	200x200x90	210x230x97			10	6,50 kg
P25	Boîtier P25	325*	2 600	200x260x50	212x297x58			12	7,20 kg
P26	Boîtier P26	326	3 626	200x259x70	221x298x78			10	7,40 kg
P27	Boîtier P27	327	5 159	198x258x101	212x298x106			6	5,20 kg
P28	Boîtier P28	330	196	144x80x17	153x85x23			48	3,50 kg
P29	Boîtier P29	335	432	58x219x34	69x254x40			28	4,40 kg
T01	Boîtier T01	347A	563	112x201x25	120x234x30			50	9,95 kg
T03	Boîtier T03	348	2 831	150x222x85	154x256x90			14	5,56 kg

Niveaux de sécurité: Voir p. 60

Voir p. 59

Alarme disponible en option, voir p.62



BOÎTIERS DE PROTECTION

GUIDE PRATIQUE EN TAILLE RÉELLE

QUEL BOÎTIER CHOISIR ?

Le tableau ci-dessous reprend les principaux boîtiers (hors jeux vidéo...) à l'échelle 1/1.

Placez votre produit à protéger sur le tableau afin de trouver rapidement le boîtier le plus adapté à votre besoin. Vérifiez ensuite la profondeur de votre packaging avec les boîtiers proposés.

Cotes internes en Taille Réelle



Hauteur en cm

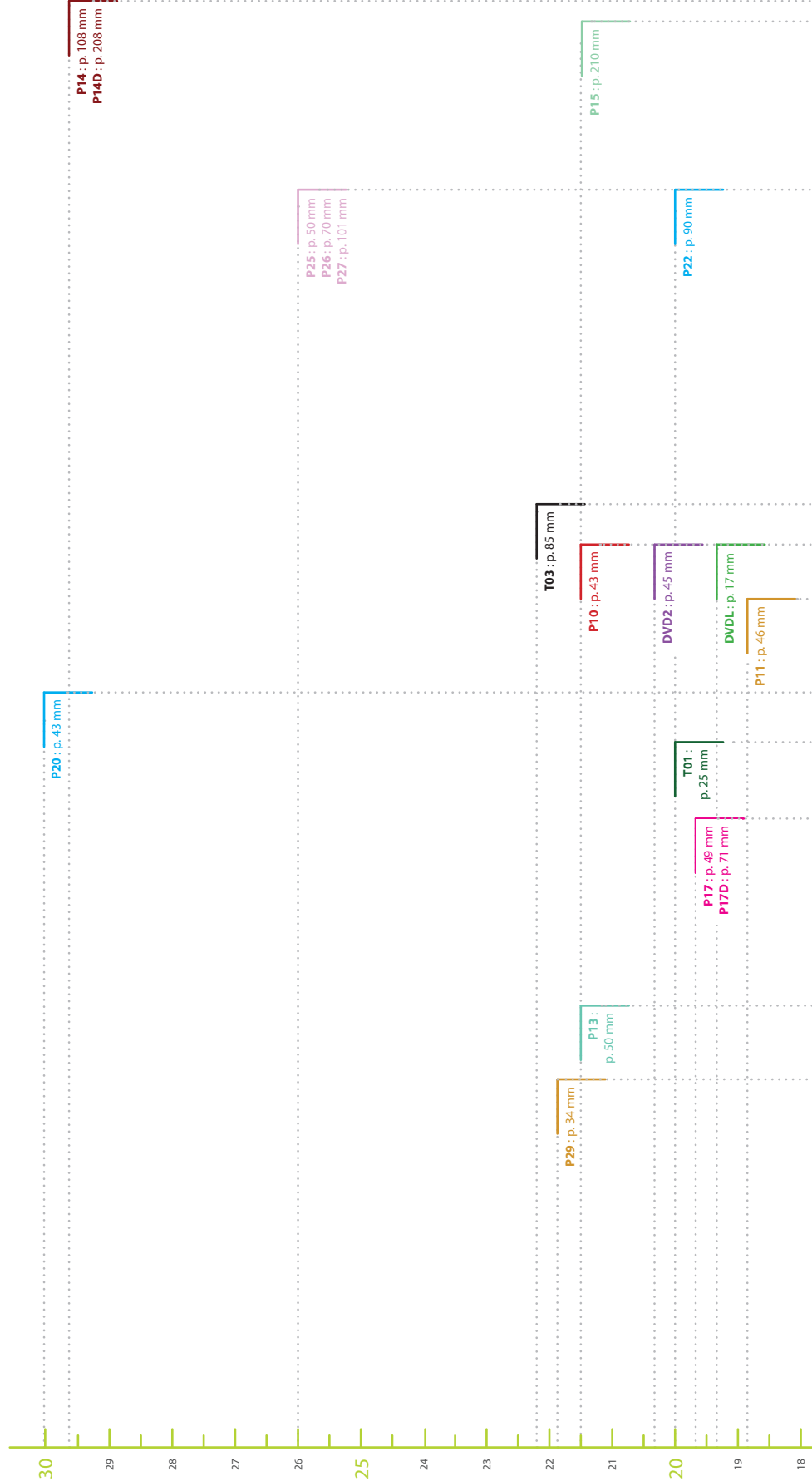



BOÎTIERS DE PROTECTION

GUIDE PRATIQUE EN TAILLE RÉELLE

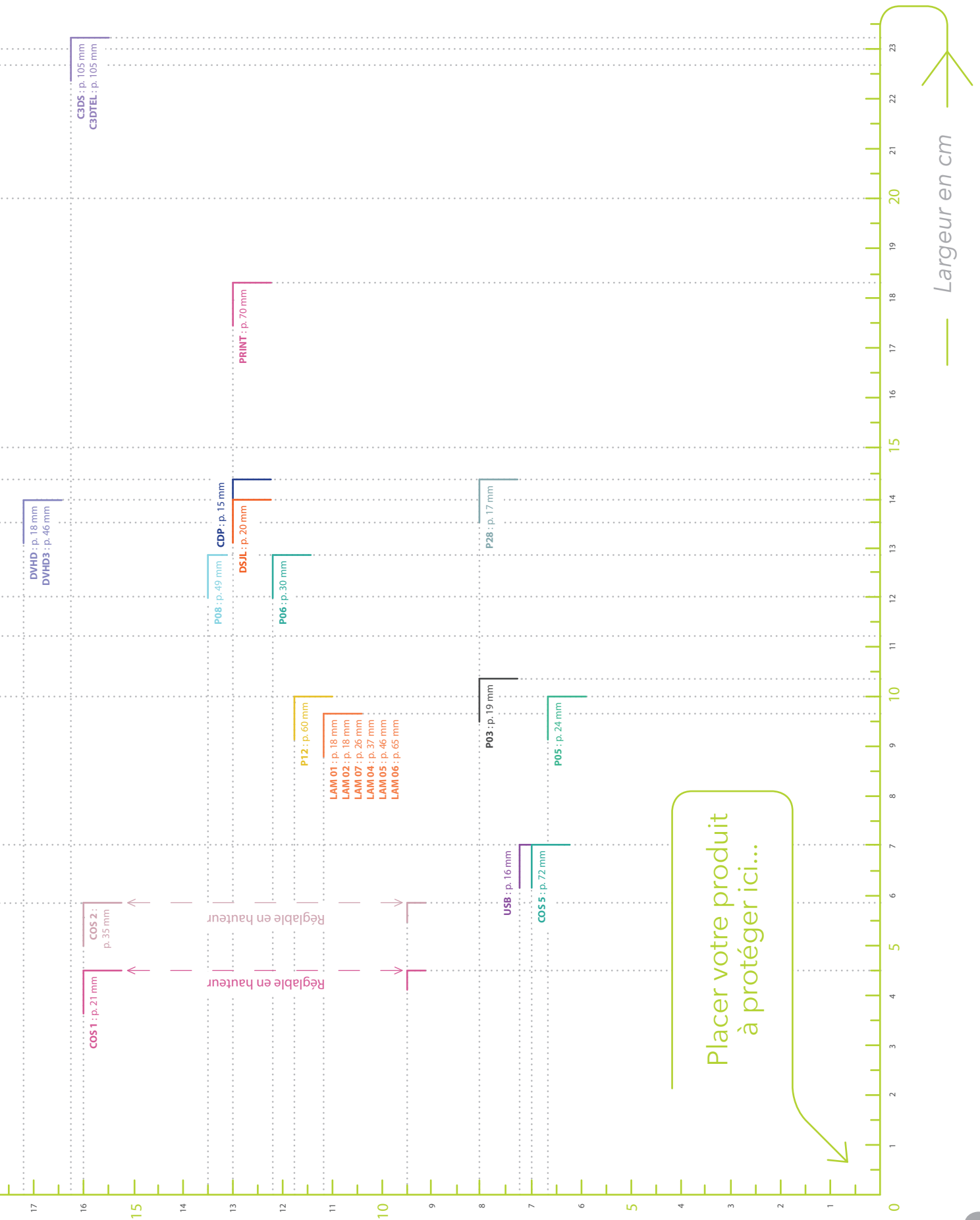

LIBRE-TOUCHER ET BORNES D'ÉCOUTE





- Gamme Série Alarme 2:
 - Présentation générale 90
 - Supports et câbles alarmés 92
 - Câbles et broches de verrouillage 93
 - Plaques sécurisées 94
 - Accessoires de charge 95
- Gamme Séries Loop 2 et Splitter 2 96
- Gamme Série Montre 97
- Outils 98
- Protections mécaniques 99
- Bornes d'écoute 100
- Bornes d'écoute personnalisées 102





LIBRE - TOUCHER

SÉRIE ALARME 2

SÉRIE ALARME 2

Forme compacte, grande fonctionnalité



NOUVELLE INTELLIGENCE

Une révolution dans la sécurité.

Ce produit unique est capable de sécuriser n'importe quel appareil, dans tous les environnements.

La série Alarme 2 est la solution optimale permettant de présenter les **Smartphones**, les **tablettes**, les **caméras**, les **appareils photos** ainsi que les **ordinateurs** en libre service.

Cette technologie dispose d'un mécanisme de sécurité avec une clé tétraédrique s'adaptant à l'ensemble des accessoires de sécurité.

Palpeur sécurisé à enclenchement automatique.

Port USB pour câble de charge.

Mécanisme de sécurité tétraédrique.

Revêtement en aluminium anodisé et acier inoxydable poli.



LIBRE - TOUCHER

SÉRIE ALARME 2

FORME COMPACTE, GRANDE FONCTIONNALITÉ

Cette technologie possède la carte la plus intelligente à ce jour.

Le microcontrôleur gère les 2 capteurs, le système de charge, la batterie de secours optionnelle ainsi que la télécommande.

L'alarme a été repensée afin de l'optimiser et de l'entendre dans tous les environnements.

Le socle est éclairé par une seule LED pour offrir un meilleur éclairage.

Éclairage blanc LED

Chargement rapide

Alarme sonore élevée



UNE SOLUTION ADAPTÉE AUX DIFFÉRENTS APPAREILS

Simple à installer et à utiliser.
Facile pour le personnel appelé à ré-agencer la marchandise.

Enceintes



Smartphones



Tablettes



Ordinateurs



Apn/Caméras





LIBRE - TOUCHER

SUPPORTS ET CÂBLES ALARMES

LE CHOIX DE LA FORME ET DE L'INCLINAISON

Notre nouvelle gamme de supports permet à la série Alarme 2 de changer de forme sans avoir à remplacer la solution complète pour une fixation sur meuble ou en fixation murale.



i

Caractéristiques techniques

Support de fixation pour les Smartphones

- Plastique chromé.
- Hauteur 40 mm
- Diamètre 44 mm.
- Fixation par vis et adhésif 3M.

Support de fixation pour les Tablettes

- Aluminium anodisé
- Hauteur 54 mm
- Diamètre 63 mm
- Fixation par vis et adhésif 3M.

A Support de fixation Smartphones
JSD-200-A-Y | Plastique Chromé

B Support de fixation Tablettes
JSD-204-A-Y | Aluminium Anodisé

LE BON CÂBLE SELON L'UTILISATION

Deux options de câbles adaptées à votre environnement



C Alarme 2 HS avec câble acier
JHS-101-A-Y | Câble 300 mm



D Alarme 2 MS avec câble spiralé
JMS-101-A-Y | Câble 200 à 900 mm

Référence FORS	Nom du Produit	Dimensions (mm)	Matière	LED	Colisage	Poids du Colis	
A	JSD-200-A-Y	Support de fixation pour Smartphone	H 40 x Ø 44	Plastique Chromé		unité	0,07 kg
B	JSD-204-A-Y	Support de fixation pour Tablettes	H 54 x Ø 63	Aluminium Anodisé		unité	0,07 kg
C	JHS-101-A-Y	Alarme 2 HS avec câble acier	Ø 40 – Câble 300	Aluminium Anodisé / Inox poli	Blanche	unité	0,50 kg
D	JMS-101-A-Y	Alarme 2 MS avec câble spiralé	Ø 40 – Câble 200 à 900	Aluminium Anodisé / Inox poli	Blanche	unité	0,20 kg



LIBRE - TOUCHER

CÂBLES ET BROCHES DE VERROUILLAGE

Avec notre gamme d'accessoires, augmenter votre niveau de sécurité n'a jamais été aussi facile.

VERROUILLAGE AUDIO

Le mécanisme de verrouillage audio breveté de 3,5mm offre une sécurité maximale (538LB).

Le verrou remodelé dispose d'un rendu minimal grâce à sa structure

en aluminium léger mais reste très robuste.

Il bénéficie d'un pivotement à 180° permettant de masquer le câble.

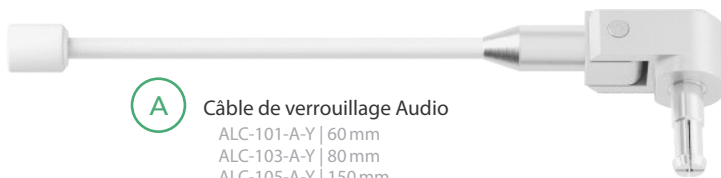

- A** Câble de verrouillage Audio
- ALC-101-A-Y | 60 mm
 - ALC-103-A-Y | 80 mm
 - ALC-105-A-Y | 150 mm
 - ALC-107-A-Y | 190 mm
 - ALC-109-A-Y | 350 mm



BROCHES DE VERROUILLAGE

Elles ont été créées à partir d'une seule pièce d'aluminium pour les rendre plus minces, légères et sécurisées.

La surface est polie avec une brillance supérieure afin de limiter son apparence visuelle.

Nous avons intégré notre clé tétraédrique pour contrôler en toute sécurité les bras de verrouillage afin d'obtenir un ajustement parfait.

3 versions sont disponibles pour les smartphones, les phablets et les tablettes.

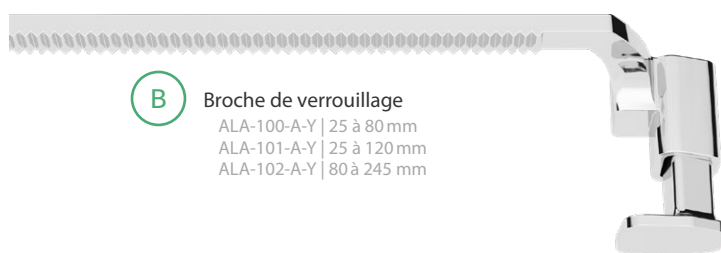

- B** Broche de verrouillage
- ALA-100-A-Y | 25 à 80 mm
 - ALA-101-A-Y | 25 à 120 mm
 - ALA-102-A-Y | 80 à 245 mm



	Référence FORS	Nom du Produit	Dimensions (mm)	Appareils protégés	Colisage	Poids du Colis
A	ALC-101-A-Y	Câble de verrouillage Audio	Longueur : 60mm	Smartphones 4 à 5 pouces	unité	0,07 kg
	ALC-103-A-Y	Câble de verrouillage Audio	Longueur : 80mm	Smartphones 5,1 à 6,5 pouces	unité	0,07 kg
	ALC-105-A-Y	Câble de verrouillage Audio	Longueur : 150mm	Tablettes 7 à 10 pouces	unité	0,2 kg
	ALC-107-A-Y	Câble de verrouillage Audio	Longueur : 190mm	Tablettes 10,1 à 13 pouces	unité	0,5 kg
	ALC-109-A-Y	Câble de verrouillage Audio	Longueur : 350mm	Ordinateurs	unité	0,5 kg
B	ALA-100-A-Y	Broche de verrouillage	Réglable : 25 à 80mm	Smartphones 4 à 5 pouces	unité	0,5 kg
	ALA-101-A-Y	Broche de verrouillage	Réglable : 25 à 120mm	Smartphones 5,1 à 6,5 pouces	unité	0,5 kg
	ALA-102-A-Y	Broche de verrouillage	Réglable : 80 à 245mm	Tablettes	unité	0,5 kg



DIFFÉRENTES PLAQUES SÉCURISÉES SELON L'APPAREIL

Adhérez à n'importe quelle surface plane pour fixer l'alarme 2.

Cette plaque s'adapte à l'ensemble des appareils à sécuriser et permet d'intégrer le câble de verrouillage audio.



A Plaque sécurisée standard
ASP-100-A-Y | Verrouillage audio

Cette plaque est spécialement conçue pour s'intégrer aux produits nécessitant une fixation par vis comme les appareils photo, les caméras numériques...

Elle permet également d'intégrer le câble de verrouillage audio.

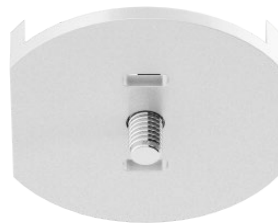

B Plaque sécurisée avec vis
ACP-101-A-Y | Verrouillage vis et audio

Cette plaque est spécialement conçue pour l'utilisation des broches de verrouillage.

Elle peut se combiner avec l'utilisation d'un câble de verrouillage audio.



C Plaque sécurisée pour broches
ALP-100-A-Y | Verrouillage broches

	Référence FORS	Nom du Produit	Dimensions (mm)	Matière	Colisage	Poids du Colis
A	ASP-100-A-Y	Plaque sécurisée standard	Ø 41	Aluminium	Unité	0,02 kg
B	ACP-101-A-Y	Plaque sécurisée avec vis	Ø 40	Aluminium	Unité	0,02 kg
C	ALP-100-A-Y	Plaque sécurisée pour broches de verrouillage	Ø 41	Aluminium	Unité	0,06 kg



LIBRE - TOUCHER

ACCESSOIRES DE CHARGE

CHARGEZ VOS APPAREILS AVEC DES CÂBLES SÉCURISÉS

Nos câbles de charge alarmés peuvent être branchés à la volée, permettant de charger tout appareil 5v.

La nouvelle conception crée un affichage net et uniforme pour tous les types d'appareils.

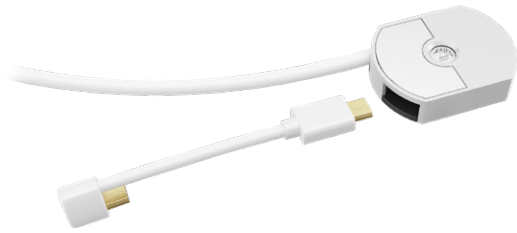

A Câble U de charge Micro-USB

ACA-121-A-Y | 50 mm
ACA-123-A-Y | 80 mm
ACA-125-A-Y | 150 mm

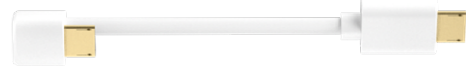

B Câble U de charge USB C

ACA-221-A-Y | 50 mm
ACA-223-A-Y | 80 mm
ACA-225-A-Y | 150 mm



C Câble U de charge Apple

ACA-311-A-Y | 50 mm
ACA-313-A-Y | 80 mm
ACA-315-A-Y | 150 mm



CHOISISSEZ VOTRE NIVEAU D'ALIMENTATION GÉNÉRALE

Connectez-vous à l'alarme 2 pour alimenter votre produit d'affichage.



D Câble d'alimentation générale APW-109-B-Y | 0,5 Amp.



E Câble haute puissance APW-108-B-Y | 2 Amp.

	Référence FORS	Nom du Produit	Dimensions (mm)	Appareils protégés	Colisage	Poids du Colis
A	ACA-121-A-Y	Câble U de charge Micro Usb	Longueur : 50mm	Smartphones 4 à 5 pouces	Unité	0,01 kg
	ACA-123-A-Y	Câble U de charge Micro Usb	Longueur : 80mm	Smartphones 5,1 à 6,5 pouces	Unité	0,01 kg
	ACA-125-A-Y	Câble U de charge Micro Usb	Longueur : 150mm	Tablettes	Unité	0,01 kg
B	ACA-221-A-Y	Câble U de charge Type C	Longueur : 50mm	Smartphones 4 à 5 pouces	Unité	0,01 kg
	ACA-223-A-Y	Câble U de charge Type C	Longueur : 80mm	Smartphones 5,1 à 6,5 pouces	Unité	0,01 kg
	ACA-225-A-Y	Câble U de charge Type C	Longueur : 150mm	Tablettes	Unité	0,01 kg
C	ACA-311-A-Y	Câble U de charge Apple	Longueur : 50mm	Smartphones 4 à 5 pouces	Unité	0,01 kg
	ACA-313-A-Y	Câble U de charge Apple	Longueur : 80mm	Smartphones 5,1 à 6,5 pouces	Unité	0,01 kg
	ACA-315-A-Y	Câble U de charge Apple	Longueur : 150mm	Tablettes	Unité	0,01 kg
D	APW-109-B-Y	Câble d'alimentation générale – 0,5 Amp	Longueur : 1500mm		Unité	0,04 kg
E	APW-108-B-Y	Câble d'alimentation générale Haute puissance – 2 Amp	Longueur : 1500mm		Unité	0,04 kg



LIBRE - TOUCHER

SÉRIES LOOP ET SPLITTER

Série Loop 2

Série Splitter 2



FORT, ÉLÉGANT, DISCRET ET POLYVALENT

Au cœur de ces deux séries se trouve le tout nouveau **pendentif ajustable**.

Modifiez facilement la circonférence de la boucle pour qu'elle corresponde précisément à la taille du produit à protéger.

À l'état fermé, le pendentif serre fermement le câble **pour empêcher tout mouvement**.

Le câble en acier de qualité aéronautique du **Loop 2** est capable de résister à une force de rupture jusqu'à 295Kg. Il est également protégé par sa gaine blindée en acier.

Le **Splitter 2** reprend le même principe avec un câble d'alimentation blindé d'une gaine en acier et une **alarme** se déclenchant s'il est sectionné ou débranché.



A Câble Loop 2
JLP-200-A-Y | Avec attache

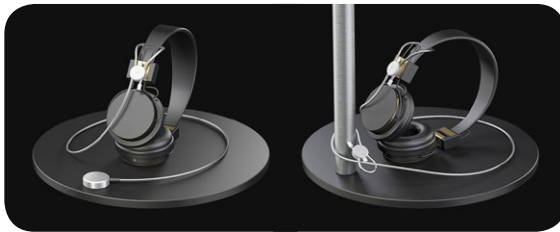

B Câble Loop 2 double
JLP-220-A-Y | Double pendentifs



C Câble Splitter 2 alarmé
JAS-100-A-Y | Micro-USB
JAS-400-A-Y | USB type C
JAS-300-A-Y | Apple



Options de montage



Autocollant



Boucle



Vis

i

Ces séries sont polyvalentes et modulaires, compatibles entre elles ainsi qu'avec le câble de verrouillage audio (voir p. 93).



SÉCURISEZ L'IMPOSSIBLE

Le Loop 2 et le Splitter 2 peuvent sécuriser toutes les formes, toutes les tailles. Il offre une excellente protection même sur les gros produits.



D Verrou pendentif
ACP-103-A-Y | Ajustable

	Référence FORS	Nom du Produit	Dimensions (mm)	Colisage	Poids du Colis
A	JLP-200-A-Y	Câble Loop 2	1000 mm	Unité	0,25 kg
B	JLP-220-A-Y	Câble Loop 2 double	1000 mm	Unité	0,25 kg
C	JAS-100-A-Y	Câble Splitter 2 Micro-USB	1000 mm	Unité	0,20 kg
	JAS-400-A-Y	Câble Splitter 2 USB type C	1000 mm	Unité	0,20 kg
	JAS-300-A-Y	Câble Splitter 2 Apple	1000 mm	Unité	0,20 kg
D	ACP-103-A-Y	Verrou pendentif	Ø 40	Unité	0,05 kg



LIBRE - TOUCHER

SÉRIE MONTRE

Série Montre



FORME ÉLÉGANTE

Design élégant
qui ne couvre pas la face de la montre

UNE TAILLE UNIQUE

Sécurisez une large gamme d'appareils sans avoir besoin de supports ni de broches de verrouillage.



Solution haute sécurité



Compatible avec les connecteurs OEM



Solution alarmée avec connexion Micro Usb

Le support de fixation permet une sécurité mécanique pour laquelle une alarme 1 Ms peut être rajoutée afin d'accroître le niveau de sécurité.



A Câble d'alimentation générale
APW-109-B-Y | 0,5 Amp.

B Support de fixation pour montre
APT-210-A-Y | Câble 200 à 900 mm

C  Alarme 1 MS avec câble spiralé
JAC-101-A-Y | Câble 200 à 900 mm

	Référence FORS	Nom du Produit	Dimensions (mm)	Matière	Colisage	Poids du Colis
A	APW-109-B-Y	Câble d'alimentation générale – 0,5 Amp	1500mm		Unité	0,04 kg
B	APT-210-A-Y	Support de fixation pour montre	Ø 50 – H 75	Aluminium	Unité	0,15 kg
C	JAC-101-A-Y	Alarme 1 Ms avec câble spiralé	Ø 50 – Câble 200 à 900	Aluminium Anodisé / Inox poli	Unité	0,12 kg



LIBRE - TOUCHER

OUTILS

SIMPLEMENT SÉCURISÉ

Le nouveau système de clé intelligente est doté d'une protection unique avec des codes de clé interchangeables.

Supprimez les coûts liés à la gestion des clés, à la charge et à la programmation.

Un outil de retrait 2 en 1 simplifie le changement du produit à protéger. Votre outil unique assure une maintenance et un re-marchandisage simple et sûr.



A Clé de désactivation
APT-101-A-Y | Clé intelligente

B Clé de sécurité Tétraédrique
APT-201-A-Y

C Outil de retrait
APT-200-A-Y

UN CONFORT POUR L'UTILISATEUR

Permettre d'appréhender le poids réel de l'appareil sans ressentir la lourdeur de la sécurité.

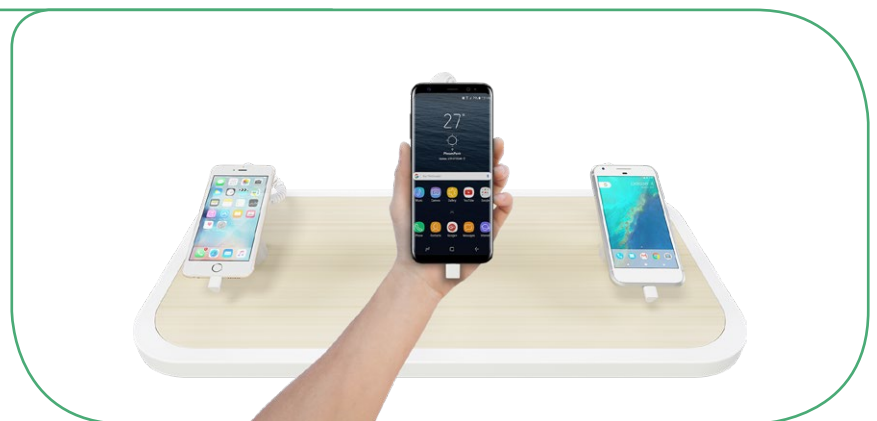

	Référence FORS	Nom du Produit	Dimensions (mm) L x l x P	Matière	Colisage	Poids du Colis
A	APT-101-A-Y	Clé de désactivation	40 x 13 x 05	Plastique	Unité	0,05 kg
B	APT-201-A-Y	Clé de sécurité Tétraédrique	65 x 25 x 04	Aluminium	Unité	0,05 kg
C	APT-200-A-Y	Outil de retrait	180 x 30 x 50	Plastique	Unité	0,35 kg



LIBRE - TOUCHER

PROTECTIONS MÉCANIQUES

PROTECTION MÉCANIQUE POUR ORDINATEUR PORTABLE

Le ProtecOrdi permet de protéger les ordinateurs portables.

Les bras réglables offrent une protection pour tous les modèles du marché. L'implantation peut être effectuée directement par les équipes du magasin.



Patins de protection

Serrure

Bras réglables de 17 à 41cm

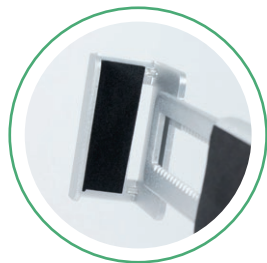

- Installation simple et rapide
- Conçu en aluminium
- Protection mécanique

A Protection pour ordinateurs
PROTECORDI | Aluminium

SOLUTION MÉCANIQUE POUR TABLETTES

Conçu en métal, le ProtecTab est la solution la plus sécurisée pour protéger mécaniquement vos tablettes en magasin tout en laissant vos produits en libre-toucher.

Grâce à son axe de rotation, le client est libre de faire pivoter la tablette en mode portrait ou paysage.



B Protection pour tablette de 8 à 12"
CTAB-COR1 | De 21 à 31 cm de diagonale



C Protection pour tablette de 12 à 16"
CTAB-COR2 | De 30 à 41 cm de diagonale



D Pied pour protection tablette
CTAB-S30

- Installation simple et rapide
- 2 modèles de bras réglables
- Rotation du produit libre sur 90°
- Grande robustesse

	Référence FORS	Nom du Produit	Appareils protégés	Colisage	Poids du Colis
A	PROTECORDI	ProtecOrdi réglable en aluminium	Ordinateurs de 17 à 41cm de large	1	16,7 kg
B	CTAB-COR1	ProtecTab Petit modèle	Tablette de diagonale de 21 à 31 cm	1	3,5 kg
C	CTAB-COR2	ProtecTab Grand modèle	Tablette de diagonale de 30 à 41 cm	1	5,8 kg
D	CTAB-S30	Pied pour ProtecTab		1	4,4 kg



BORNES D'ÉCOUTE

BORNES D'ÉCOUTE

LES BORNES D'ÉCOUTE

Depuis plus de 30 ans, Fors développe des points d'écoute à destination des magasins spécialisés, des bibliothèques et des médiathèques...

Notre réputation s'est construite sur la robustesse de nos produits et sur notre casque Fors Prestige antivandal développé pour résister à une utilisation ininterrompue en lieu public.

i — **Robustesse**

- Peinture anticorrosion
- Casque FORS Prestige antivandal
- Plaques de protection des CD présentés
- Boutons et gaines anti-vandales

BORNE D'ÉCOUTE CD

- Écoute de 1 ou 3 CD : promotion du TOP / nouveautés du catalogue.
- Encombrement minimal.
- Écoute limitée à 2 min par morceau.

i — **Simplicité d'utilisation**

- Déclenchement immédiat de l'écoute au décroché du casque par cellule photoélectrique et par simple pression sur la pochette CD.
- Réglage des plages avance / recul et réglage du son.
- Affichage lumineux du numéro de plage.
- Changement rapide du CD par le personnel du magasin.

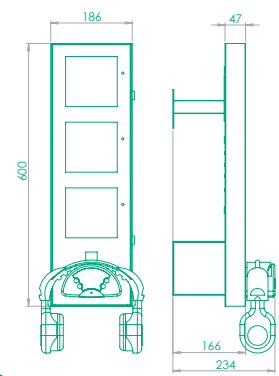

A Borne d'écoute Multi (3 CDs) PE3CD

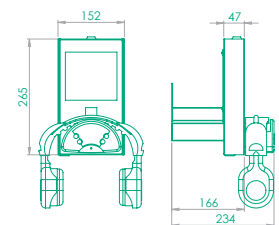

B Borne d'écoute Monolux (1 CD) PE1CD

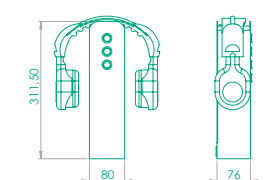

C Borne d'écoute MP3 PEMP3

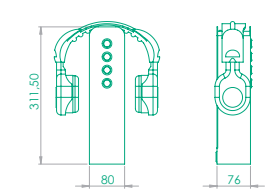

D Borne d'écoute à la demande BEA

BORNE D'ÉCOUTE MP3

- Fichiers MP3 stockés sur carte mémoire (fournie) Encombrement minimal.
- Boutons Play/Pause (pas de démarrage automatique au décroché du casque).
- Boutons fonctions doubles: Appui court: changement de plage. Appui prolongé: réglage du volume.
- Fixation du point d'écoute par vis (non fournies) directement sur table ou comptoir.

BORNE D'ÉCOUTE À LA DEMANDE

Ce point d'écoute permet l'écoute de tous les CD au comptoir par le biais d'un vendeur.

- Changement de plage et réglage du volume par l'utilisateur.



BORNES D'ÉCOUTE

BORNES D'ÉCOUTE

CASQUE FORS PRESTIGE

Le casque prestige est breveté et bénéficie de matériaux et d'une gaine « antivandale » ultra résistants.

Les coussinets d'hygiène sont interchangeables (vendus par paire).

Ce casque est idéal pour une utilisation dans les lieux à fort passage (magasins, bibliothèques, musées...).



E Casque Prestige
CASQUE-PRE



F Coussinets de recharge
CASQUE-COUSS



Plastique renforcé antivandal

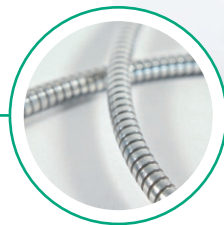

Câble inox (1 m)

HAUT-PARLEUR PARABOLIQUE

Confort et qualité d'écoute

- Bonne qualité sonore.
- Affranchissement du casque : pas de problème d'hygiène dans le temps.
- Isolement du son sous la parabole et liberté de mouvement absolue.
- Écoute personnalisée (1 à 2 personnes) sans perturbation sonore sur l'environnement extérieur.
- Amplificateur intégré dans le dôme. Prise Jack en entrée (Câble de 5m fourni).

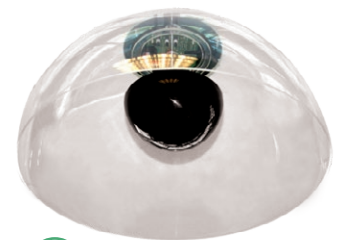
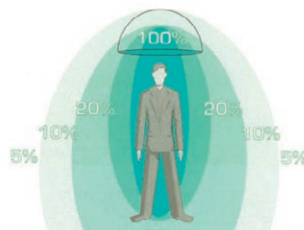

G Haut-parleur parabolique
DOME

	Référence FORS	Nom du Produit	Dimensions (mm) LxHxP	Colisage	Poids du Colis
A	PE3CD	Borne d'écoute Multi 3 CD	186x600x234	Unité	9,00 kg
B	PE1CD	Borne d'écoute Monolux 1 CD	152x265x234	Unité	3,20 kg
C	PEMP3	Borne d'écoute MP3	80x311,5x76	Unité	2,60 kg
D	BEA	Borne d'écoute à la demande	80x311,5x76	Unité	5,20 kg
E	CASQUE-PRE1	Casque Prestige		Unité	0,60 kg
F	CASQUE-COUSS	Coussinets pour Casque Prestige		Une paire	0,05 kg
G	DOME	Haut-parleur Parabolique	Ø 510 – H 240	Unité	3,00 kg



BORNES D'ÉCOUTE

BORNES D'ÉCOUTE PERSONNALISÉES

BORNES D'ÉCOUTE PERSONNALISÉES

Depuis plus de 30 ans, Fors développe des points d'écoute à destination des magasins spécialisés.

En tant que fabricant nous avons développé la partie applicative pour la tablette connectée ainsi que la structure extérieure selon le cahier des charges de notre client.

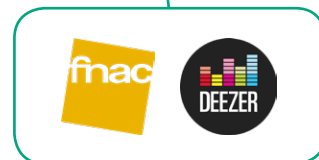

Borne Deezer



Fixation avec joue



Fixation sur potence



Intégration sur mesures

Vous aussi, développez avec FORS le produit qu'il vous faut !

Pour tous vos projets

Contactez notre service commercial au :

01 41 77 62 00

et par email : contact.commercial@fors.fr

Nos commerciaux étudient avec vos services la meilleure implantation pour garantir une sécurité maximale de vos produits.



Notre large réseau de techniciens agréés assure la maintenance de vos installations.



Installation sur toute la France métropolitaine.



**ANTI-THEFT
SOLUTIONS**

Design et mise en page :
Lx Design
acottin@me.com



FORS

Anti-Theft Solutions

ADRESSE

Zac des Nations
295, rue du Professeur Milliez
94500 champigny sur marne
France

COORDONNÉES

Téléphone: +33(0)1 41 77 62 00
Fax: +33(0)1 41 77 62 40
Email: contact.commercial@fors.fr
Site: www.fors.fr