

FORS

Anti-Theft Solutions

Pour lutter efficacement contre le vol à l'étalage tout en assurant un achalandage aisé des produits, **FORS** innove et présente sa nouvelle gamme d'équipements :



SPINTAG

Lutter efficacement
contre le vol de masse ...



... Tout en favorisant
le libre-service !



SPINTAG

UN SYSTÈME SIMPLE ET EFFICACE

Lutter efficacement contre le vol de masse,
Tout en favorisant le libre-service !



Présentation du système SpinTag

Page 4

PROTECTPIN

UNE BROCHE SÉCURISÉE DE BOUT EN BOUT

S'adapte à tous vos supports !

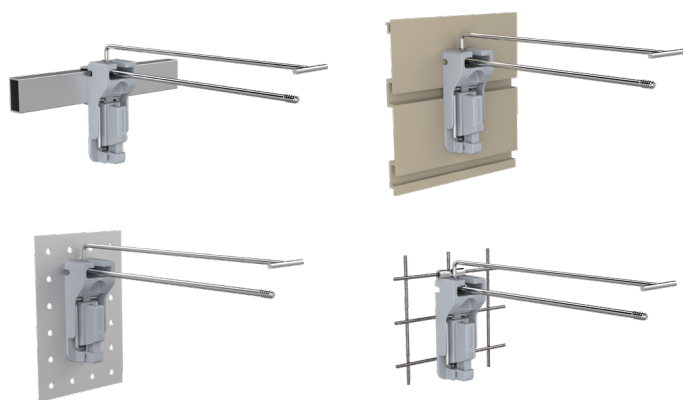

Présentation du système ProtectPin

Page 6

UN SYSTÈME POLYVALENT

Créons ensemble votre solution sur mesure



Forstag Blisters
Page 10

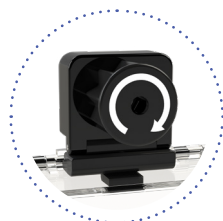

Boîtiers
Page 11



Spiders
Page 12



Macarons
Page 13



Cintres
Page 14

Exemples d'application du système SpinTag

Page 8

Signalétique en magasin

Page 15

UN SYSTÈME SIMPLE ET EFFICACE

Pour les voleurs, décrocher l'ensemble des produits présentés sur une broche peut être aisé, un simple glissement dans un sac, le tour est joué en seulement quelques secondes. **SPINTAG** vous offre la possibilité de temporiser la collecte des objets de vente exposés en magasin et de neutraliser les vols d'impulsion et vols durs recyclés sur les marchés parallèles.

Annihiler le vol de masse en supprimant le balayage de broche

Le système **SPINTAG** est composé de 2 éléments :

Une broche spécialisée sur laquelle les produits munis du **SPINTAG** sont mis en avant.

ET

Un bouton intégrable au tag, renfermant la technologie brevetée **SPINTAG**, et permettant de sécuriser les produits mis en présentation.

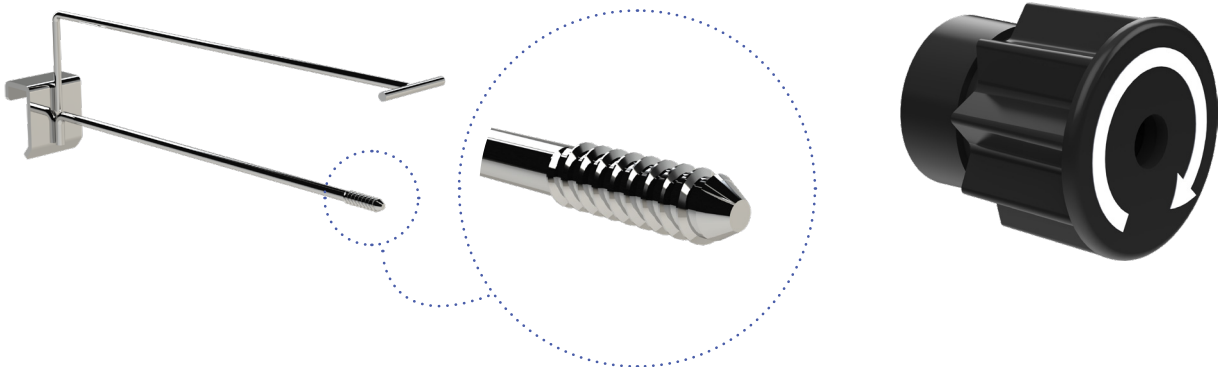

Définissez votre temps de collecte :

Ce nouveau concept, breveté mondialement, dispose d'applications multiples appelées à répondre aux impératifs de lutte contre la démarque inconnue tout en assurant un déploiement maximal des produits mis en vente en libre-service.

Le **SPINTAG** est conçu pour une temporisation de 5 secondes. En vue de répondre à toute demande spécifique, une autre temporisation de collecte des produits peut être aménagée.



Exemple d'application du **SPINTAG** sur un ForsTag Blister

Rentabilisez votre surveillance vidéo :

La temporisation aménagée pour la collecte des produits constitue un puissant moyen de dissuasion et facilite la surveillance générée par les caméras de contrôle, sur vos linéaires sensibles.

Et bien plus !

Scannez ce code pour visualiser la vidéo du système **SPINTAG**.



Pour mettre en rayon : Ne changez pas vos habitudes !

Le **SPINTAG** possède un mode de débrayage automatique permettant de le positionner avec les produits, en l'enfilant sur la broche simplement, en poussant.



Ne changez pas
vos habitudes !

Sur la broche, les produits se déplacent librement.

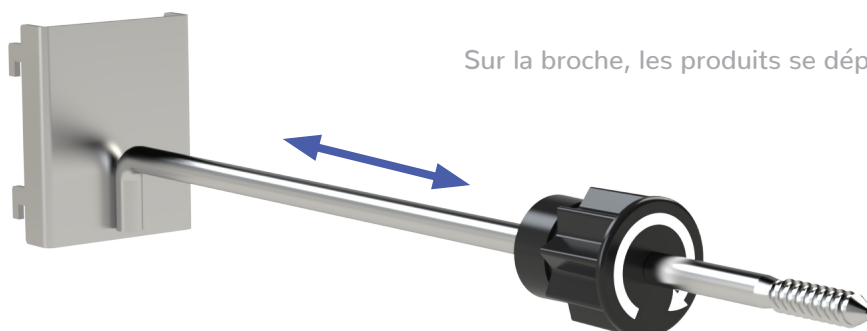

Cette temporisation
protège la broche

Pour libérer le produit, il suffit de tourner la molette du **SPINTAG**. Cette action de quelques secondes génère une temporisation protégeant le reste de la broche.



Un blocage de non-retour facilite le sens
d'extraction du **SPINTAG** sur la broche.

UNE BROCHE SÉCURISÉE DE BOUT EN BOUT

Pour une protection maximale, le système **SPINTAG** peut être complété par l'équipement **PROTECTPIN**, spécialement destiné à empêcher les voleurs de retirer la broche complète fixée sur le fond perforé, la barre de charge, ou sur les lames des mobiliers de présentation.

Un déverrouillage spécifique permet de déplacer les broches une à une et de les adapter aux besoins d'achalandage liés à la promotion des produits mis à la vente.

PROTECTPIN s'adapte à tous types de gondoles !

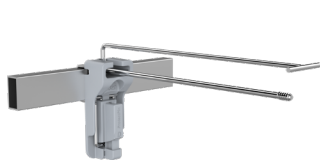

Sur barre de charge

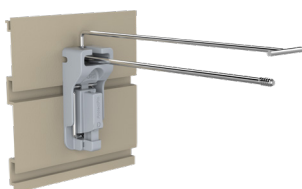

Sur panneaux rainurés

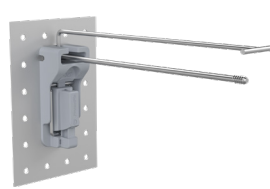

Sur plaque perforée

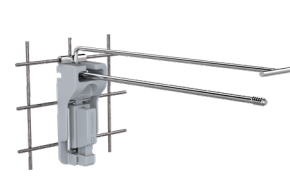

Sur grille

La technologie **PROTECTPIN** est un système simple à mettre en place, permettant un positionnement facile, rapide, et sécurisé.

Suivez simplement ces quelques étapes :

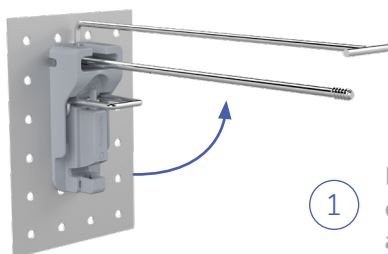

① Remontez le levier afin de dégager les pattes de fixation au dos de la broche.

PROTECTPIN

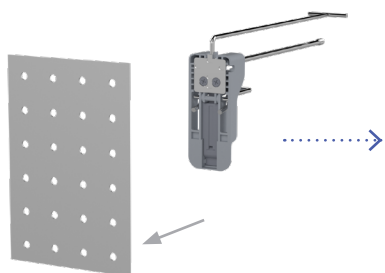

② Appliquez la broche contre la plaque perforée. La quantité de perforations vous offre le choix de positionner précisément votre broche munie du **PROTECTPIN** selon vos besoins d'achalandage.

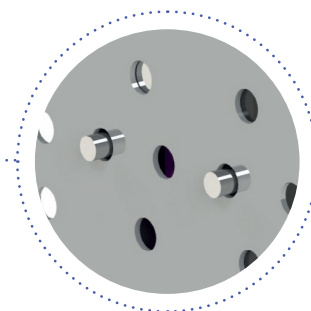
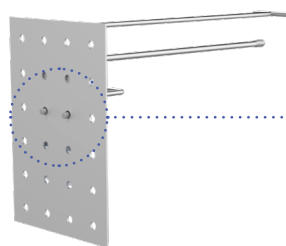

Les pattes de fixation se positionnent au travers de la plaque, autour de la barre de charge, ou des lames de mobilier.

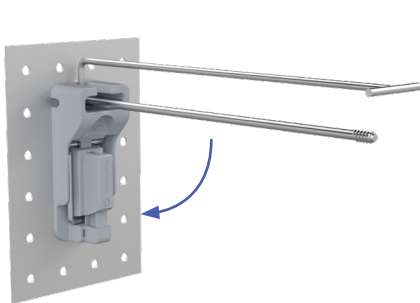

- ③ Abaissez le levier pour verrouiller la broche.

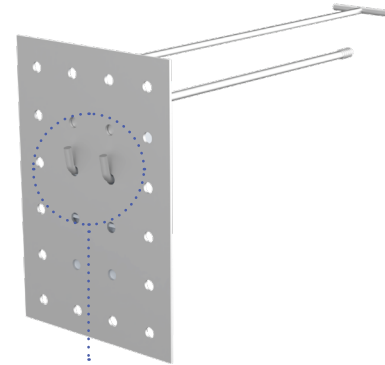
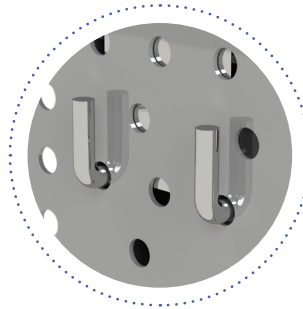

Cette action fait remonter les pattes de fixation derrière la plaque perforée.

Verrouille la broche sur son support

- ④ Verrouillez enfin le système en enfonçant la gâchette pour sécuriser l'action du levier.



Simplement et rapidement !

Pour déverrouiller le système, apposez le déverrouilleur au dessus de la gâchette, appliquez une pression verticale puis relâchez.

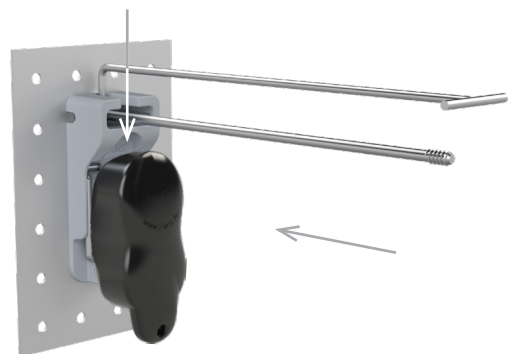
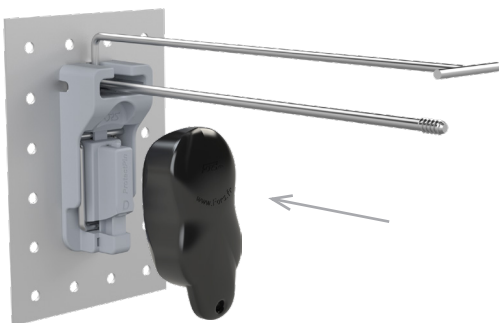

UN SYSTÈME POLYVALENT

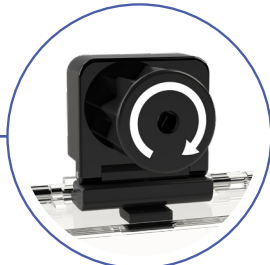

Boîtier



Spider

FORS dispose de nombreuses solutions antivols répondant à l'ensemble des problématiques rencontrées en magasin et s'adaptant à tout type de produit.



Macaron

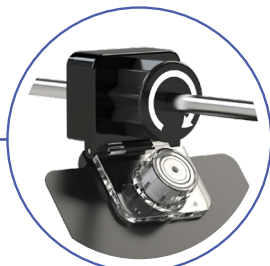

Blister



Cintre

En appliquant la technologie **SPINTAG** à ces solutions, la broche protégée dispose immédiatement d'applications multiples.

Plusieurs grips sont proposés.



Standard



+



=



Medium

Les printings se retrouvent déportés sur le corps du **SPINTAG** dans le cas d'un bouton standard ou medium.

Le bouton large offre aussi plusieurs options de printings et est éventuellement personnalisable selon vos goûts.

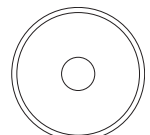
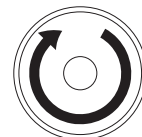

Personnalisable



Large

Ce système ouvre un incroyable champ de possibilités grâce à sa polyvalence infinie et sa facilité à se combiner aux technologies existantes.

Créons ensemble votre solution sur mesure.

Avez-vous des vols de masse ? Quel est votre problème ? Sur quel produit ? Nous pouvons créer l'adaptabilité à votre problème.

UN DÉCROCHAGE INTUITIF

Le **SPINTAG** est simple d'utilisation.

Le sens de rotation antihoraire du bouton est bloqué pour une simplicité accrue.

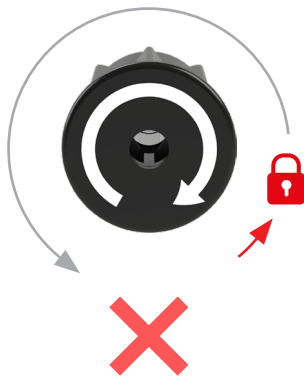

Rotation antihoraire
verrouillée



Rotation horaire
fluide

UNE SONORITÉ POUR PLUS DE SÉCURITÉ

Le **SPINTAG** dispose d'une option permettant au ressort interne d'émettre un son lors de la rotation du bouton dans le sens horaire.

3 sonorités sont disponibles :

Soft
Normal
Plus bruyant

Ce mécanisme offre une solution plus sécurisée, l'exploitant du magasin peut entendre à distance l'action de décrochage lorsqu'il se trouve en zone de réserve.

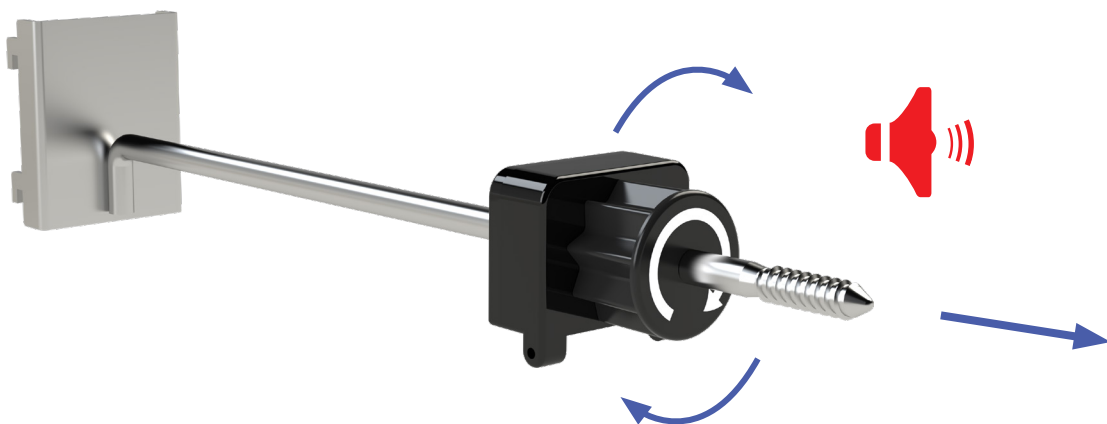

Le **FORSTAG** Blister

Nous avons développé une application du **FORSTAG** Blister avec **SPINTAG** muni de charnière, consistant à faciliter la préhension et le passage du retardateur dans la broche.



Original



Avec
SPINTAG



Le clou rétractable **FORSTAG** permet d'éviter les blessures et de bénéficier de verrouillages et de déverrouillages simples et rapides.

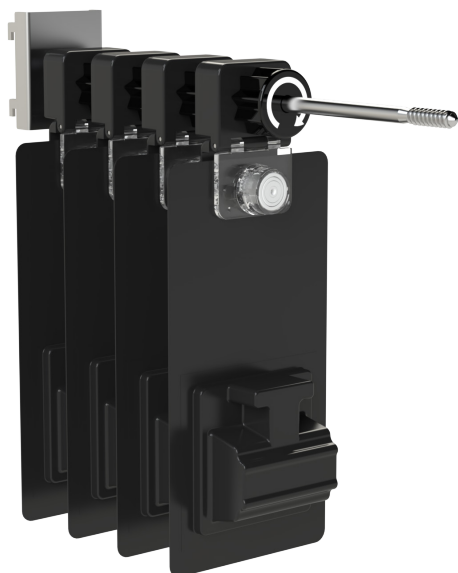

Les Boîtiers **FORS**

L'application du système **SPINTAG** sur les boîtiers de sécurité prévoit l'insertion d'une charnière afin de faciliter la préhension et le passage du retardateur dans la broche.

Cette charnière permet également la rotation du boîtier sur son axe vertical, permettant de visualiser la face arrière du produit sécurisé.



Original



Avec **SPINTAG**

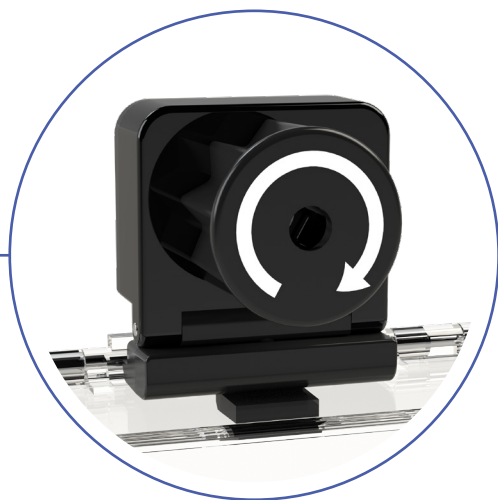

FORS dispose d'une
gamme compatible
répondant à vos
besoins.



Face avant du contenu



Rotation du boîtier possible
sur son axe vertical



Face arrière du contenu

Les Spiders



Original



Le crochet **SPINTAG** constitue la solution idéale pour sécuriser les marchandises alarmées par Spider tout en assurant un positionnement qualitatif des produits pondéreux et réputés chers présentés sur broche.



Avec **SPINTAG**

Le crochet **SPINTAG** est un système simple à mettre en place, permettant un positionnement facile, rapide, et sécurisé sur les spiders. Son mode de fonctionnement permet de maintenir en permanence le crochet **SPINTAG** dans les câbles du spider.

Suivez simplement ces quelques étapes :

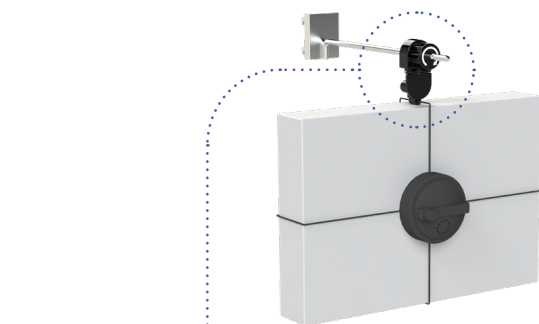
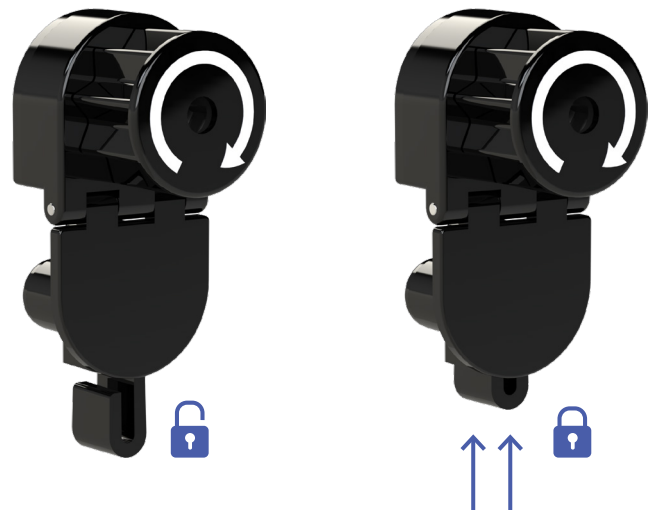

1 Faites passer le câble du spider dans le passant



2 Appuyez dessus jusqu'au clic



3 Le spider est verrouillé, vous pouvez l'accrocher

Les Macarons

Grâce à l'application du système **SPINTAG** aux macarons à clou, l'ensemble de la gamme **FORS** devient exploitable sans transformation.



La fusion des technologies **FORS** La solution ultime !

Nous avons conçu une application du système **SPINTAG** pour macaron, combiné au système **FORSTAG** :

Un clou intégré rétractable évite la perte des clous et les blessures du personnel. Le **SPINTAG** simplifie la gestion des stocks et la manutention.



Vos macarons sont déjà compatibles !



Le Cintre **SPINTAG**

Pour contribuer à la puissance des macarons équipés du système **SPINTAG**, **FORS** a développé un cintre spécialisé se combinant intelligemment au bouton **SPINTAG** du macaron antivol, pour une mise en rayon sécurisée avec une présentation impeccable.



Avec **SPINTAG**



Sécurité maximale,
Présentation impeccable !

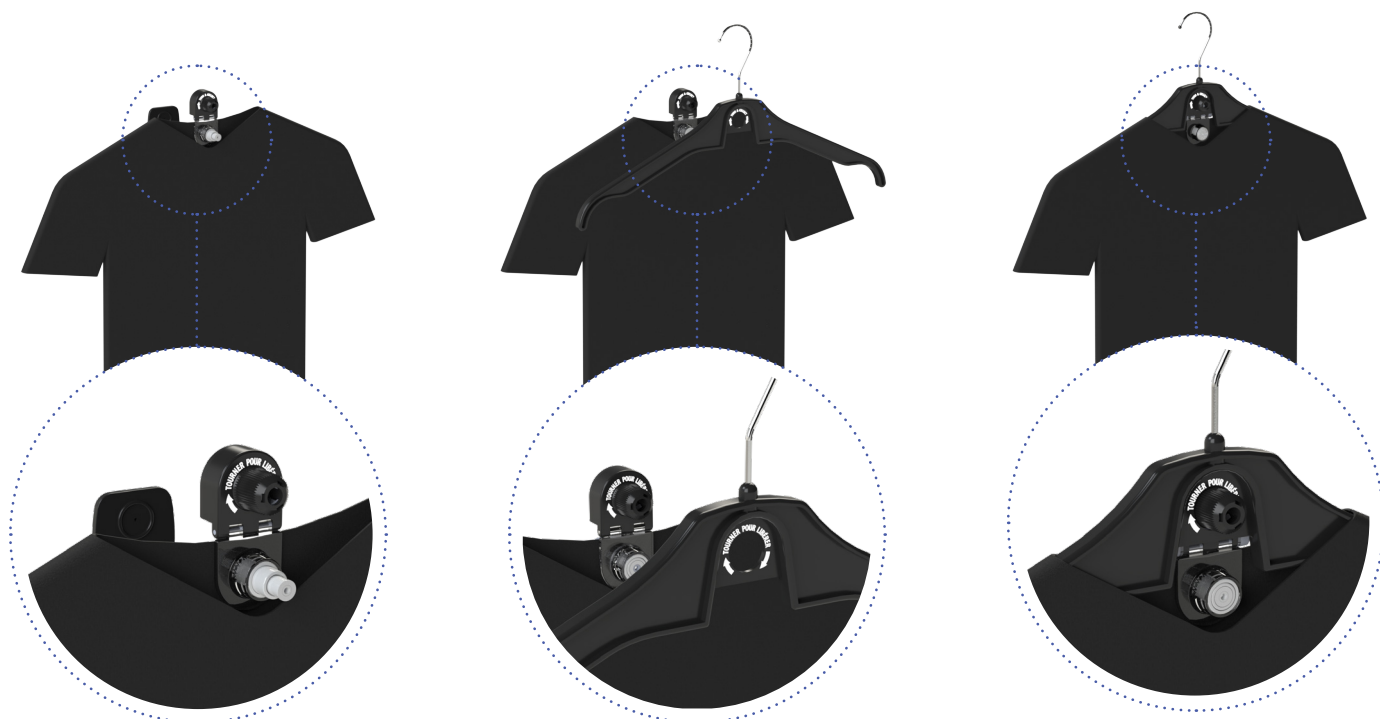

INFORMATIONS SUR LES LIEUX DE VENTE (I.L.V.)



Nouveau concept,
Nouvelles habitudes !

Nous accompagnons nos clients dans cette démarche avec une I.L.V. adaptée.

Cette bannière est disponible dans tous les formats classiques, horizontaux comme verticaux :

- Bande de rive (130x10)
- Fronton pour haut de gondole (130x30)
- Chevalet vertical (200x400)
- Cheminée (15x100)
- Etc.

Contactez notre service marketing afin de personnaliser cette bannière dans le format de votre choix en l'adaptant à vos rayons !

+33 (0)1 41 77 62 00

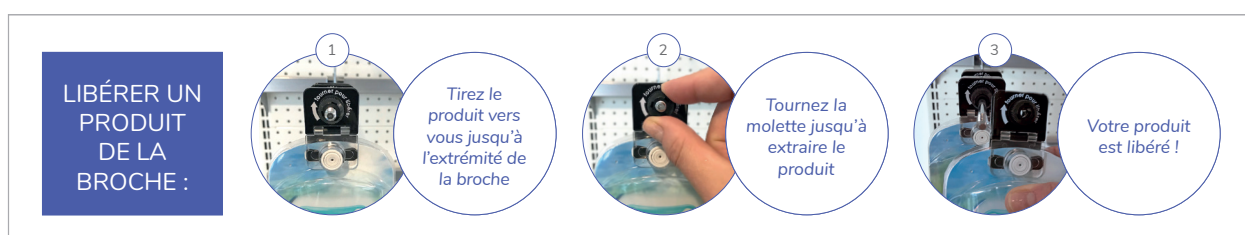
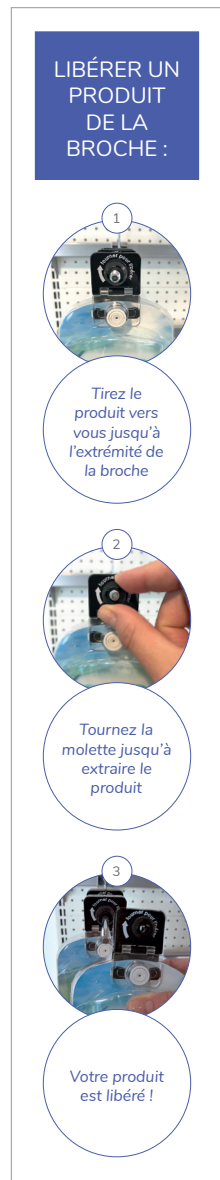



FORS
Anti-Theft Solutions



Lutter efficacement
contre le vol de masse ...



... Tout en favorisant le
libre-service !



ADRESSE

Zac des Nations
295, rue du Professeur Milliez
94500 Champigny sur Marne
France



COORDONNÉES

Téléphone : +33(0)1 41 77 62 00
Fax : +33(0)1 41 77 62 40
E-mail : contact.commercial@fors.fr
Site : www.fors.fr